



energetické hodnocení budov

Plamínkové 1564/5, Praha 4, tel. 241 400 533, www.stopterm.cz

PRŮKAZ ENERGETICKÉ NÁROČNOSTI BUDOVY

Na Vrcholu č.p. 2474 - 2476, Praha 3



listopad 2017



Průkaz energetické náročnosti budovy je zpracován podle zákona č. 406/2000 Sb., o hospodaření energií, ve znění pozdějších předpisů a vyhlášky č. 78/2013 Sb. o energetické náročnosti budov v platném znění.

Komplexní výpočty a přílohy čítají řádově 80 stran, proto z důvodu snahy o maximální ochranu životního prostředí tyto výpočty tiskneme pouze v jednom kompletním paré a dále předáváme pouze v elektronické formě na CD nosiči.

Podle § 7a zákona o hospodaření energií jsou vlastníci budovy, společenství vlastníků jednotek, nebo vlastníci jednotky povinni předložit průkaz nebo jeho ověřenou kopii kupujícímu či nájemci budovy či ucelené části budovy. Z tohoto důvodu předáváme v tištěné formě pouze „protokol k průkazu energetické náročnosti budovy“, aby bylo možné zhotovovat jeho kopie. Zbývající část příloh (výpočty, výkaz výměr apod.) předáváme elektronicky.

Zhodnocení stávajícího stavu objektu je provedeno rozbořem tepelných ztrát stanovených na základě všeobecného vizuálního stavebního průzkumu, použitého stavebního systému, typové dokumentace příslušné stavební soustavy a na základě získaných informací o provedených stavebních opatřeních a úpravách zadavatele průkazu energetické náročnosti budovy. Úplná projektová dokumentace objektu (detaily stavebních konstrukcí, stavební deník, zápisy z průběhu výstavby apod.) nebyla k dispozici.

Tepelně technické vlastnosti stavebních konstrukcí byly určeny podle ustanovení ČSN 73 0540 a v souladu s ČSN EN ISO 13788 a ČSN EN ISO 6946. Fyzikální vlastnosti použitých materiálů byly převzaty z ČSN 73 0540 - 3. Výpočty jsou provedeny výpočtovým programem „Teplo“ firmy SVOBODA SOFTWARE - Doc. Dr. Ing. Zbyňek Svoboda. Výsledky výpočtů jsou uvedeny v kapitole „Příloha 1 - Tepelně technické výpočty stavebních konstrukcí“.

Výpočet celkové energetické náročnosti budovy je proveden výpočtovým programem „Energie“ firmy SVOBODA SOFTWARE - Doc. Dr. Ing. Zbyňek Svoboda, podle ČSN EN ISO 13790 za použití typických hodnot užívání budovy v souladu s TNI 73 0331. Výsledky výpočtů jsou uvedeny v kapitole „Příloha 2 - Výpočet energetické náročnosti budovy“.

Součinitel prostupu tepla U_w , resp. U_D [W / m²K] udávaný u oken, lodžiových dveří a vstupních portálů charakterizuje konstrukci jako celek. Stanoví se na základě příslušných součinitelů prostupu tepla a velikostí ploch kolmých na směr tepelného toku u rámu, sloupků a zasklení.

Při výpočtu součinitele prostupu tepla jednotlivých stavebních konstrukcí U [W / m²K] byl zohledněn vliv v konstrukci obsažených tepelných mostů zvýšenou hodnotou ekvivalentního součinitele tepelné vodivosti ($\lambda_{ev,iz}$) tepelně izolační vrstvy v souladu s ČSN 73 0540 - 4 a ČSN EN ISO 6946.

Při výpočtu celkové energetické náročnosti budovy byla použita metodika jednozónového výpočtu dle ČSN EN ISO 13790. Domovní prostory bytových podlaží (schodiště, chodby apod.) nejsou vytápěny na teploty požadované pro byty, tyto prostory jsou ale umístěny převážně v kontaktu s bytovými prostory, považují se proto za vytápěné nepřímo (viz. článek 4.1.až 4.4. TNI 73 0330). Pokud jsou v budově nebytové prostory, hodnotí se jako samostatná zóna.

Některé skladby jednotlivých obvodových stavebních konstrukcí, které jsou udávány směrem od interiéru k exteriéru, byly vzhledem k absenci úplné projektové dokumentace určeny odborným odhadem. Skladby všech hodnocených stavebních konstrukcí jsou patrně z tepelně technických výpočtů uvedených v kapitole „Příloha 1 - Tepelně technické výpočty stavebních konstrukcí“.

Průkaz energetické náročnosti budovy je zpracován na základě normových požadavků, návrhových hodnot a okrajových podmínek, uvedená spotřeba energie proto neodpovídá skutečně dosahovaným a reálným hodnotám. Průkaz slouží pouze pro porovnávání budov, ne pro zjištění skutečných ekonomických přínosů eventuálního zateplení a dalších úprav ke snižování energetické náročnosti budovy.

LEGISLATIVNÍ POŽADAVKY

Podle § 7 zákona č. 406/2000 Sb. o hospodaření energií, ve znění pozdějších předpisů:

1) V případě výstavby nové budovy je stavebník povinen plnit požadavky na energetickou náročnost budovy podle prováděcího právního předpisu a při podání žádosti o stavební povolení, žádosti o změnu stavby před jejím dokončením s dopadem na její energetickou náročnost nebo ohlášení stavby to doložit průkazem energetické náročnosti budovy, který obsahuje hodnocení

a) splnění požadavků na energetickou náročnost budovy na nákladově optimální úrovni od 1. ledna 2013,

b) splnění požadavků na energetickou náročnost budovy s téměř nulovou spotřebou energie, a to v případě budovy, jejímž vlastníkem a uživatelem bude orgán veřejné moci nebo subjekt zřízený orgánem veřejné moci (dále jen „orgán veřejné moci“) a jejíž celková energeticky vztažná plocha bude

1. větší než 1 500 m², a to od 1. ledna 2016,

2. větší než 350 m², a to od 1. ledna 2017,

3. menší než 350 m², a to od 1. ledna 2018,

c) splnění požadavků na energetickou náročnost budovy s téměř nulovou spotřebou energie, a to v případě budovy s celkovou energeticky vztažnou plochou větší než 1 500 m² od 1. ledna 2018, v případě budovy s celkovou energeticky vztažnou plochou větší než 350 m² od 1. ledna 2019 a v případě budovy s celkovou energeticky vztažnou plochou menší než 350 m² od 1. ledna 2020,

d) posouzení technické, ekonomické a ekologické proveditelnosti místního systému dodávky energie využívajícího energii z obnovitelných zdrojů, kombinované výroby elektřiny a tepla, soustavy zásobování tepelnou energií a tepelného čerpadla (dále jen „alternativní systém dodávek energie“).

2) V případě větší změny dokončené budovy jsou stavebník, vlastník budovy nebo společenství vlastníků jednotek povinni plnit požadavky na energetickou náročnost budovy podle prováděcího právního předpisu a stavebník je povinen při podání žádosti o stavební povolení, žádosti o změnu stavby před jejím dokončením s dopadem na její energetickou náročnost nebo ohlášení stavby, anebo vlastník budovy nebo společenství vlastníků jednotek jsou povinni před zahájením větší změny dokončené budovy, v případě, kdy tato změna nepodléhá stavebnímu povolení či ohlášení, doložit průkazem energetické náročnosti budovy

a) splnění požadavků na energetickou náročnost budovy na nákladově optimální úrovni pro budovu nebo pro měněné stavební prvky obálky budovy a měněné technické systémy podle prováděcího právního předpisu,

b) posouzení technické, ekonomické a ekologické proveditelnosti alternativních systémů dodávek energie podle prováděcího právního předpisu,

c) stanovení doporučených opatření pro snížení energetické náročnosti budovy podle prováděcího právního předpisu.

3) V případě jiné než větší změny dokončené budovy nebo větší změny dokončené budovy, při které se dokládají požadavky na snížení energetické náročnosti pro měněné stavební prvky obálky budovy nebo technické systémy, a která je provedena do 10 let od vyhotovení průkazu energetické náročnosti této budovy, jsou vlastníci budovy nebo společenství vlastníků jednotek povinni plnit požadavky na energetickou náročnost budovy podle prováděcího právního předpisu a pro stavbu splnit požadavky na energetickou náročnost pro měněné stavební prvky obálky budovy nebo měněné technické systémy podle prováděcího právního předpisu; to doloží kopií dokladů, které se vztahují k měněným stavebním prvkům obálky budovy nebo měněným technickým systémům a které jsou povinni uchovávat 5 let.

4) Stavebník, vlastník budovy nebo společenství vlastníků jednotek jsou dále povinni

a) vybavit vnitřní tepelná zařízení budov přístroji regulujícími dodávku tepelné energie v rozsahu stanoveném prováděcím právním předpisem; vlastníci a uživatelé bytů nebo nebytových prostor jsou povinni umožnit instalaci, údržbu a kontrolu těchto přístrojů,

b) zajistit v případě instalace vybraných zařízení vyrábějících energii z obnovitelných zdrojů, která jsou financována z programů podpory ze státních, evropských finančních prostředků nebo finančních prostředků pocházejících z prodeje povolenek na emise skleníkových plynů, v budově, aby tuto instalaci provedly pouze osoby podle § 10d; zajištění se prokazuje předložením kopie daňových dokladů týkajících se příslušné instalace,

c) zajistit při užívání budov nepřekročení měrných ukazatelů spotřeby tepla pro vytápění, chlazení a pro přípravu teplé vody stanovených prováděcím právním předpisem,

d) řídit se pravidly pro vytápění, chlazení a dodávku teplé vody stanovenými prováděcím právním předpisem,

e) u budov užívaných orgány státní správy s celkovou energeticky vztažnou plochou větší než 1500 m² zařadit do 1. ledna 2015 tyto budovy do Systému monitoringu spotřeby energie uveřejněného na internetových stránkách ministerstva,

f) vybavit fyzickým nebo právnickým osobám, jež nakupují teplo, chlad nebo teplou vodu pro své vlastní konečné užití (dále jen „konečný zákazník“), vnitřní tepelná zařízení budov stanovenými měřidly podle zákona o metrologii; konečný zákazník má právo na instalaci těchto měřidel a zároveň je povinen umožnit jejich instalaci, údržbu a kontrolu,

g) vybavit, v případě bytových domů a víceúčelových staveb s dodávkou tepla nebo chladu ze soustavy zásobování tepelnou energií nebo s ústředním vytápěním nebo chlazením anebo společnou přípravou teplé vody každý byt a nebytový prostor přístroji registrujícími dodávku tepelné energie, kterými jsou stanovená měřidla podle zákona o metrologii anebo zařízení pro rozdělování nákladů na vytápění, v rozsahu a způsobem podle prováděcího právního předpisu; vlastníci a uživatelé bytů nebo nebytových prostor jsou povinni na základě výzvy vlastníka budovy nebo společenství vlastníků jednotek umožnit instalaci, údržbu a kontrolu těchto přístrojů.

5) Požadavky na energetickou náročnost budovy podle odstavců 1 až 3 nemusí být splněny

a) u budov s celkovou energeticky vztažnou plochou menší než 50 m²,

b) u budov, které jsou kulturní památkou, anebo nejsou kulturní památkou, ale nacházejí se v památkové rezervaci nebo památkové zóně, pokud by s ohledem na zájmy státní památkové péče splnění některých požadavků na energetickou náročnost těchto budov výrazně změnilo jejich charakter nebo vzhled; tuto skutečnost stavebník, vlastník budovy nebo společenství vlastníků jednotek doloží závazným stanoviskem orgánu státní památkové péče,

c) u budov navrhovaných a obvykle užívaných jako místa bohoslužeb a pro náboženské účely,

d) u staveb pro rodinnou rekreaci, které jsou užívány jen část roku a jejichž odhadovaná spotřeba energie je nižší než 25 % spotřeby energie, k níž by došlo při celoročním užívání,

e) u průmyslových a výrobních provozů, dílenských provozoven a zemědělských budov se spotřebou energie do 700 GJ za rok,

f) při větší změně dokončené budovy v případě, že stavebník, vlastník budovy nebo společenství vlastníků jednotek prokáže energetickým auditem, že to není technicky nebo ekonomicky vhodné s ohledem na životnost budovy a její provozní účely,

g) u budov zpravodajských služeb,

h) u budov důležitých pro obranu státu, které jsou určeny ke speciálnímu využití,

i) u budov, které jsou stanoveny objektem nebo ve kterých je stanoven objekt sloužící k ochraně utajovaných informací stupně utajení Přísně tajné nebo Tajné,

j) u vybraných budov k zajištění bezpečnosti státu, určených vedoucím organizační složky státu, která je s nimi příslušná hospodařit nebo je užívá.

6) Pravidla pro vytápění, chlazení a dodávku teplé vody se nevztahují na dodávky uskutečňované

a) v rodinných domech a stavbách pro rodinnou rekreaci,

b) pro nebytové prostory za podmínky nepřekročení limitů stanovených prováděcím právním předpisem a neohrožení zdraví a majetku; nepřekročení limitů se prokazuje energetickým posudkem,

c) pro byty ve vlastnictví společenství vlastníků jednotek, pokud společenství vlastníků jednotek vyjádří souhlas s odlišnými pravidly, za podmínky nepřekročení limitů stanovených prováděcím právním předpisem a neohrožení zdraví a majetku; nepřekročení limitů se prokazuje energetickým posudkem.

7) Povinnosti podle odstavce 4 písm. a) a c) se nevztahují na rodinné domy a stavby pro rodinnou rekreaci.

8) Prováděcí právní předpis stanoví nákladově optimální úroveň požadavků na energetickou náročnost budovy pro nové budovy, větší změny dokončených budov, pro jiné než větší změny dokončených budov, pro budovy s téměř nulovou spotřebou energie, dále stanoví metodu výpočtu energetické náročnosti budovy, vzor posouzení technické, ekonomické a ekologické proveditelnosti alternativních systémů dodávek energie a vzor stanovení doporučených opatření pro snížení energetické náročnosti budovy.

9) Rozsah vybavení vnitřních tepelných zařízení budov přístroji regulujícími dodávku tepelné energie, rozsah a způsob vybavení každého bytu a nebytového prostoru přístroji registrujícími dodávku tepelné energie, měrné ukazatele tepla pro vytápění, chlazení a přípravu teplé vody a pravidla pro vytápění, chlazení a dodávku teplé vody stanoví prováděcí právní předpis.

Podle vyhlášky č. 78/2013 Sb. o energetické náročnosti budov, ve znění pozdějších předpisů:

§ 1 Předmět úpravy

Tato vyhláška zpracovává příslušný předpis Evropské unie a stanoví

- a) nákladově optimální úroveň požadavků na energetickou náročnost budovy pro nové budovy, větší změny dokončených budov, jiné než větší změny dokončených budov a pro budovy s téměř nulovou spotřebou energie,
- b) metodu výpočtu energetické náročnosti budovy,
- c) vzor posouzení technické, ekonomické a ekologické proveditelnosti alternativních systémů dodávek energie,
- d) vzor stanovení doporučených opatření pro snížení energetické náročnosti budovy,
- e) vzor a obsah průkazu a způsob jeho zpracování a
- f) umístění průkazu v budově.

§ 2 Základní pojmy

Pro účely této vyhlášky se rozumí

- a) referenční budovou výpočtově definovaná budova téhož druhu, stejného geometrického tvaru a velikosti včetně prosklených ploch a částí, stejné orientace ke světovým stranám, stínění okolní zástavbou a přírodními překážkami, stejného vnitřního uspořádání a se stejným typickým užíváním a stejnými uvažovanými klimatickými údaji jako hodnocená budova, avšak s referenčními hodnotami vlastností budovy, jejích konstrukcí a technických systémů budovy,
- b) typickým užíváním budovy obvyklý způsob užívání budovy v souladu s podmínkami vnitřního a venkovního prostředí a provozu stanovený pro účely výpočtu energetické náročnosti budovy,
- c) venkovním prostředím venkovní vzduch, vzduch v přilehlých nevytápěných prostorech, přilehlá zemina, sousední budova a jiná sousední zóna,
- d) vnitřním prostředím prostředí uvnitř zóny, které je definováno návrhovými hodnotami teploty, relativní vlhkosti vzduchu a objemového toku výměny vzduchu, případně rychlostí proudění vnitřního vzduchu a požadované intenzity osvětlení uvnitř zóny,
- e) přirozeným větráním větrání založené na principu teplotního a tlakového rozdílu vnitřního a venkovního vzduchu,
- f) nuceným větráním větrání pomocí mechanického zařízení,
- g) energonositelem hmota nebo jev, které mohou být použity k výrobě mechanické práce nebo tepla nebo na ovládání chemických nebo fyzikálních procesů,
- h) vypočtenou spotřebou energie, která se stanoví z potřeby energie pro zajištění typického užívání budovy se zahrnutím účinností technických systémů, v případě spotřeby paliv je spotřeba energie vztažena k výhřevnosti paliva,
- i) pomocnou energií energie potřebná pro provoz technických systémů,
- j) primární energií energie, která neprošla žádným procesem přeměny; celková primární energie je součtem obnovitelné a neobnovitelné primární energie,
- k) faktorem primární energie koeficient, kterým se násobí složky dodané energie po jednotlivých energonositelích k získání odpovídajícího množství celkové primární energie,

l) faktorem neobnovitelné primární energie koeficient, kterým se násobí složky dodané energie po jednotlivých energonositelích k získání odpovídajícího množství neobnovitelné primární energie.

§ 3 Ukazatele energetické náročnosti budovy a jejich stanovení

(1) Ukazatele energetické náročnosti budovy jsou

- a) celková primární energie za rok,
- b) neobnovitelná primární energie za rok,
- c) celková dodaná energie za rok,
- d) dílčí dodané energie pro technické systémy vytápění, chlazení, větrání, úpravu vlhkosti vzduchu, přípravu teplé vody a osvětlení za rok,
- e) průměrný součinitel prostupu tepla,
- f) součinitele prostupu tepla jednotlivých konstrukcí na systémové hranici,
- g) účinnost technických systémů.

§ 6 Požadavky na energetickou náročnost budovy stanovené na nákladově optimální úrovni

1) Požadavky na energetickou náročnost nové budovy a budovy s téměř nulovou spotřebou energie, stanovené výpočtem na nákladově optimální úrovni, jsou splněny, pokud hodnoty ukazatelů energetické náročnosti hodnocené budovy uvedené v § 3 odst. 1 písm. b), c) a e) nejsou vyšší než referenční hodnoty ukazatelů energetické náročnosti pro referenční budovu.

2) Požadavky na energetickou náročnost při větší změně dokončené budovy a při jiné než větší změně dokončené budovy, stanovené výpočtem na nákladově optimální úrovni, jsou splněny, pokud

a) hodnoty ukazatelů energetické náročnosti hodnocené budovy uvedených v § 3 odst. 1 písm. b) a e) nejsou vyšší než referenční hodnoty těchto ukazatelů energetické náročnosti pro referenční budovu, nebo

b) hodnoty ukazatelů energetické náročnosti hodnocené budovy uvedených v § 3 odst. 1 písm. c) a e) nejsou vyšší než referenční hodnoty těchto ukazatelů energetické náročnosti pro referenční budovu, nebo

c) hodnota ukazatele energetické náročnosti hodnocené budovy pro všechny měněné stavební prvky obálky budovy uvedeného v § 3 odst. 1 písm. f) není vyšší než referenční hodnota tohoto ukazatele energetické náročnosti uvedená v tabulce č. 2 přílohy č. 1 k této vyhlášce a současně hodnota ukazatele energetické náročnosti hodnocené budovy pro všechny měněné technické systémy uvedeného v § 3 odst. 1 písm. g) není nižší než referenční hodnota tohoto ukazatele energetické náročnosti uvedená v tabulce č. 3 přílohy č. 1 k této vyhlášce.

3) Přistavba a nástavba navyšující původní energeticky vztahnou plochu o více než 25 % se považuje při stanovení referenčních hodnot ukazatelů energetické náročnosti budovy za novou budovu.

§ 7 Posouzení technické, ekonomické a ekologické proveditelnosti alternativních systémů dodávek energie

1) Technickou proveditelností alternativních systémů dodávek energie se rozumí technická možnost instalace nebo připojení alternativního systému dodávky energie.

2) Ekonomickou proveditelností se rozumí dosažení prosté doby návratnosti investice do alternativního systému dodávek energie kratší než doba jeho životnosti. V případě soustavy zásobování tepelnou energií se ekonomickou proveditelností uvedeného alternativního systému rozumí dosažení prosté doby návratnosti investice do nového jiného než alternativního systému dodávek energie, který je nebo má být v budově využíván, delší, než je doba životnosti tohoto nového jiného než alternativního systému dodávek energie.

3) Ekologickou proveditelností se rozumí instalace nebo připojení alternativního systému dodávky energie bez zvýšení množství neobnovitelné primární energie oproti stávajícímu nebo navrhovanému stavu.

4) Posouzení technické, ekonomické a ekologické proveditelnosti alternativních systémů dodávek energie je součástí protokolu průkazu, jehož vzor je uveden v příloze č. 4 k této vyhlášce.

§ 8 Vzor stanovení doporučených opatření pro snížení energetické náročnosti budovy

1) Součástí průkazu je stanovení doporučených technicky, funkčně a ekonomicky vhodných opatření pro snížení energetické náročnosti hodnocené budovy (dále jen „doporučená opatření pro snížení energetické náročnosti budovy“).

(2) Technická vhodnost doporučeného opatření pro snížení energetické náročnosti budovy se dokládá technickou možností jeho instalace, funkční vhodnost se dokládá jeho účelem a vlivem na jiné základní funkce stavby a na sousední stavby, ekonomická vhodnost se dokládá dosažením prosté doby návratnosti kratší než doba životnosti doporučeného opatření.

3) Účinek doporučených opatření pro snížení energetické náročnosti budovy se vyhodnocuje minimálně na základě úspory celkové dodané energie a neobnovitelné primární energie.

§ 9 Vzor a obsah průkazu

1) Průkaz tvoří protokol a grafické znázornění.

2) Protokol obsahuje

a) účel zpracování průkazu,

b) základní informace o hodnocené budově,

c) informace o stavebních prvcích a konstrukcích a technických systémech,

d) energetickou náročnost hodnocené budovy,

e) posouzení technické, ekonomické a ekologické proveditelnosti alternativních systémů dodávek energie,

f) doporučená opatření pro snížení energetické náročnosti budovy včetně opatření při změně stavebního prvku obálky, nebo technického systému,

g) identifikační údaje energetického specialisty a datum vypracování průkazu,

h) zdroj, kde lze získat informace k průkazu energetické náročnosti budovy zejména možnosti realizace doporučených opatření pro snížení energetické náročnosti budovy a stanovení nákladů na realizaci těchto opatření a možnosti jejich financování.

3) Vzor průkazu je uveden v příloze č. 4 k této vyhlášce.

4) Grafické znázornění průkazu

a) je stejné pro novou budovu, budovu s téměř nulovou spotřebou energie, větší změnu dokončené budovy, jinou než větší změnu dokončené budovy a pro případy prodeje a pronájmu budovy nebo její ucelené části. Pouze v případě neuvedení doporučených opatření se příslušné části grafického znázornění nevyplňují a nezobrazují se šipky s hodnotou ukazatelů energetické náročnosti odpovídající těmto doporučením,

b) obsahuje zařazení budovy do klasifikačních tříd energetické náročnosti budovy (dále jen „klasifikační třída“),

c) je umístěno symetricky na bílém podkladě dvou stran formátu A4 na výšku, přičemž je použito standardních fontů písma podle vzoru uvedeného v příloze č. 4 k této vyhlášce,

d) obsahuje měrné hodnoty ukazatelů energetické náročnosti budovy vztahené na energeticky vztahnou plochu a také hodnoty ukazatelů energetické náročnosti pro celou budovu.

5) Průkaz zpracovaný pro prodej nebo pronájem budovy v případě, že není povinnost zpracovat průkaz pro jiné účely, nemusí obsahovat část protokolu podle odstavce 2 písm. e).

6) Klasifikační třídy A až G, jejichž slovní vyjádření a hodnoty pro jejich horní hranici jsou uvedeny v příloze č. 2 k této vyhlášce, se stanovují pro celkovou dodanou energii, neobnovitelnou primární energii, dílčí dodané energie a průměrný součinitel prostupu tepla a použijí se v grafickém znázornění průkazu podle přílohy č. 4 k této vyhlášce.

7) Hranice klasifikačních tříd podle odstavce 6 se stanoví z referenční hodnoty klasifikovaného ukazatele energetické náročnosti budovy ER, která se určí jednotně pro referenční podmínky uvedené pro novou budovu v příloze č. 1 k této vyhlášce. Při změně dokončené budovy, výstavbě budovy s téměř nulovou spotřebou a při prodeji nebo pronájmu stávající budovy platí stejná stupnice klasifikačních tříd jako pro nové budovy.

8) V případě rodinných a bytových domů se neurčuje klasifikační třída pro dílčí dodané energie pro chlazení.

§ 10 Podmínky pro umístění průkazu v budově

Grafické znázornění průkazu v provedení podle přílohy č. 4 k této vyhlášce se v případě budovy užívané orgánem veřejné moci umísťuje na plochu vnější stěny budovy bezprostředně vedle veřejného vchodu do budovy nebo plochu svislé stěny ve vstupním prostoru uvnitř budovy navazující na tento vchod.

Vyhláška č. 268/2009 Sb., o technických požadavcích na stavby, ve znění pozdějších předpisů
(vybraná ustanovení):

§2

1) Ustanovení této vyhlášky se uplatní též u zařízení, změn dokončených staveb, udržovacích prací, změn v užívání staveb, u dočasných staveb zařízení stavenišť, jakož i u staveb, které jsou kulturními památkami nebo jsou v památkových rezervacích nebo památkových zónách, pokud to závažné územně technické nebo stavebně technické důvody nevyklučují.

§ 8 Základní požadavky

1) Stavba musí být navržena a provedena tak, aby byla při respektování hospodárnosti vhodná pro určené využití a aby současně splnila základní požadavky, kterými jsou

- a) mechanická odolnost a stabilita,
- b) požární bezpečnost,
- c) ochrana zdraví osob a zvířat, zdravých životních podmínek a životního prostředí,
- d) ochrana proti hluku,
- e) bezpečnost při užívání,
- f) úspora energie a tepelná ochrana (s odkazem na zákon č. 406/2000 Sb., o hospodaření energií, ve znění pozdějších předpisů a vyhlášku č. 148/2007 Sb., o energetické náročnosti budov).

§ 10 Všeobecné požadavky pro ochranu zdraví, zdravých životních podmínek a životního prostředí

1) Stavba musí být navržena a provedena tak, aby neohrožovala život a zdraví osob nebo zvířat, bezpečnost, zdravé životní podmínky jejich uživatelů ani uživatelů okolních staveb a aby neohrožovala životní prostředí nad limity obsažené v jiných právních předpisech, zejména následkem

- a) uvolňování látek nebezpečných pro zdraví a životy osob a zvířat a pro rostliny,
- b) přítomnosti nebezpečných částic v ovzduší,
- c) uvolňování emisí nebezpečných záření, zejména ionizujících,
- d) nepříznivých účinků elektromagnetického záření,
- e) znečištění vzduchu, povrchových nebo podzemních vod a půdy,
- f) nedostatečného zneškodňování odpadních vod a kouře,
- g) nevhodného nakládání s odpady,
- h) výskytu vlhkosti ve stavebních konstrukcích nebo na povrchu stavebních konstrukcí uvnitř staveb,
- i) nedostatečných tepelně izolačních a zvukoizolačních vlastností podle charakteru užívaných místností,
- j) nevhodných světelně technických vlastností.

§ 11 Denní a umělé osvětlení, větrání a vytápění

1) U nově navrhovaných budov musí návrh osvětlení v souladu s normovými hodnotami řešit denní, umělé i případné sdružené osvětlení, a posuzovat je společně s vytápěním, chlazením, větráním, ochranou proti hluku, prosluněním, včetně vlivu okolních budov a naopak vlivu navrhované stavby na stávající zástavbu.

3) Obytné místnosti musí mít zajištěno dostatečné větrání venkovním vzduchem a vytápění v souladu s normovými hodnotami, s možností regulace vnitřní teploty.

4) V pobytových místnostech musí být navrženo denní, umělé a případně sdružené osvětlení v závislosti na jejich funkčním využití a na délce pobytu osob v souladu s normovými hodnotami.

5) Pobytové místnosti musí mít zajištěno dostatečné přirozené nebo nucené větrání a musí být dostatečně vytápěny s možností regulace vnitřní teploty. Pro větrání pobytových místností musí být zajištěno v době pobytu osob minimální množství vyměňovaného venkovního vzduchu 25 m³/h na osobu, nebo minimální intenzita větrání 0,5 l/h. Jako ukazatel kvality vnitřního prostředí slouží oxid uhličitý CO₂, jehož koncentrace ve vnitřním vzduchu nesmí překročit hodnotu 1500 ppm.

§ 16 Úspora energie a tepelná ochrana

1) Budovy musí být navrženy a provedeny tak, aby spotřeba energie na jejich vytápění, větrání, umělé osvětlení, popřípadě klimatizaci byla co nejnižší. Energetickou náročnost je třeba ovlivňovat tvarem budovy, jejím dispozičním řešením, orientací a velikostí výplní otvorů, použitými materiály a výrobky a systémy technického zařízení budov. Při návrhu stavby se musí respektovat klimatické podmínky lokality.

2) Budovy s požadovaným stavem vnitřního prostředí musí být navrženy a provedeny tak, aby byly dlouhodobě po dobu jejich užívání zaručeny požadavky na jejich tepelnou ochranu splňující

- a) tepelnou pohodu uživatelů,
- b) požadované tepelně technické vlastnosti konstrukcí a budov,
- c) tepelně vlhkostní podmínky technologií podle různých účelů budov,
- d) nízkou energetickou náročnost budov.

3) Požadavky na tepelně technické vlastnosti konstrukcí a budov jsou dány normovými hodnotami.

§ 19 Stěny a příčky

1) Vnější stěny a vnitřní stěny oddělující prostory s rozdílným režimem vytápění a stěnové konstrukce přilehlé k terénu musí spolu s jejich povrchy splňovat požadavky na tepelně technické vlastnosti při prostupu tepla, prostupu vodní páry a vzduchu konstrukcemi dané normovými hodnotami

- a) nejnižších vnitřních povrchových teplot konstrukce, zejména v místech tepelných mostů v konstrukci a tepelných vazeb mezi konstrukcemi,
- b) součinitele prostupu tepla, včetně tepelných mostů v konstrukci,
- c) lineárních a bodových činitelů prostupu tepla pro tepelné vazby mezi konstrukcemi,
- d) kondenzace vodních par a bilance vlhkosti v ročním průběhu,
- e) průvzdušnosti konstrukce a spár mezi konstrukcemi,
- f) tepelné stability konstrukce v zimním a letním období ve vazbě na místnost nebo budovu,
- g) prostupu tepla obvodovým pláštěm budovy ve vazbě na další konstrukce budovy.

§ 20 Stropy

1) Vnější i vnitřní stropní konstrukce musí spolu s podlahami a povrchy splňovat požadavky na tepelně technické vlastnosti při prostupu tepla, prostupu vodní páry a vzduchu konstrukcemi v ustáleném i neustáleném teplotním stavu, které vychází z normových hodnot.

§ 21 Podlahy, povrchy stěn a stropů

1) Podlahové konstrukce musí splňovat požadavky na tepelně technické vlastnosti v ustáleném a neustáleném teplotním stavu včetně poklesu dotykové teploty podlah, a dále požadavky stavební akustiky na kročejovou a vzduchovou neprůzvučnost dané normovými hodnotami. Souvrství celé stropní konstrukce se posuzuje komplexně.

§ 25 Střechy

4) Střešní konstrukce musí splňovat požadavky na tepelně technické vlastnosti při prostupu tepla, prostupu vodní páry a prostupu vzduchu konstrukcemi dané normovými hodnotami

- a) nejnižších vnitřních povrchových teplot konstrukce, zejména v místech tepelných mostů v konstrukci a tepelných vazeb mezi konstrukcemi,
- b) součinitele prostupu tepla, včetně tepelných mostů v konstrukci,
- c) lineárních a bodových činitelů prostupu tepla pro tepelné vazby mezi konstrukcemi,
- d) kondenzace vodních par a bilance vlhkosti v ročním průběhu,
- e) průvzdušnosti konstrukce a spár mezi konstrukcemi,
- f) tepelné stability konstrukce v zimním a letním období ve vazbě na místnost nebo budovu,
- g) prostupu tepla obvodovým pláštěm budovy ve vazbě na další konstrukce budovy.

§ 26 Výplně otvorů

2) Výplně otvorů musí splňovat požadavky na tepelně technické vlastnosti v ustáleném teplotním stavu v souladu s normovými hodnotami.

§ 31 Předzazené části stavby a lodžie

4) Lineární a bodový činitel prostupu tepla vlivem předzazených částí staveb a lodžie musí být v souladu s potřebným nízkým vstupem tepla obvodovým pláštěm budovy daným normovými hodnotami.

§ 38 Vytápění

(1) Technické vybavení zdrojů tepla musí umožnit hospodárný, bezpečný a spolehlivý provoz a je nutné brát zřetel na možnosti proveditelnosti alternativních zdrojů vytápění. V případě instalace tepelných spotřebičů na tuhá paliva musí být k dispozici prostor na uskladnění tuhých paliv.

3) Výpočet tepelných ztrát budov je dán normovými postupy.

5) V otopných soustavách musí být osazena zařízení umožňující měření a nastavení parametrů otopných soustav. Při provozu otopných soustav se musí zajistit řízení tepelného výkonu v závislosti na potřebě tepla.

8) Rozvody otopné soustavy vedené technickými podlažními musí být izolované.

§ 55

1) Slouží-li části jedné stavby rozdílným účelům, posuzují se jednotlivé části samostatně podle příslušných ustanovení této vyhlášky.

2) Odchytky od norem jsou přípustné, pokud se prokáže, že navržené řešení odpovídá nejméně základním požadavkům na stavby uvedeným v § 8.

Podle § 159 zákona č. 183/2006 Sb., o územním plánování a stavebním řádu (stavební řád), ve znění pozdějších předpisů:

1) Projektant odpovídá za správnost, celistvost a úplnost jím zpracované územně plánovací dokumentace, územní studie a dokumentace pro vydání územního rozhodnutí, zejména za respektování požadavků z hlediska ochrany veřejných zájmů a za jejich koordinaci. Je povinen dbát právních předpisů a působit v součinnosti s příslušnými orgány územního plánování a dotčenými orgány.

2) Projektant odpovídá za správnost, celistvost, úplnost a bezpečnost stavby provedené podle jím zpracované projektové dokumentace a proveditelnost stavby podle této dokumentace, jakož i za technickou a ekonomickou úroveň projektu technologického zařízení, včetně vlivů na životní prostředí. Je povinen dbát právních předpisů a obecných požadavků na výstavbu vztahujících se ke konkrétnímu stavebnímu záměru a působit v součinnosti s příslušnými dotčenými orgány. Statické, popřípadě jiné výpočty musí být vypracovány tak, aby byly kontrolovatelné. Není-li projektant způsobilý některou část projektové dokumentace zpracovat sám, je povinen k jejímu zpracování přizvat osobu s oprávněním pro příslušný obor nebo specializaci, která odpovídá za jí zpracovaný návrh. Odpovědnost projektanta za projektovou dokumentaci stavby jako celku tím není dotčena.

3) Dokumentaci ohlašovaných staveb uvedených v § 104 odst. 1 písm. f) až i) a k) může kromě projektanta zpracovat též osoba, která má vysokoškolské vzdělání stavebního nebo architektonického směru anebo střední vzdělání stavebního směru s maturitní zkouškou a alespoň 3 roky praxe v projektování staveb. Na tuto osobu se přiměřeně vztahuje ustanovení odstavce 2.

Vyhláška č.499/2006 Sb. o dokumentaci staveb v platném znění, vyžaduje, aby projektová dokumentace obsahovala informace o dodržení technických požadavků na stavby zásady hospodaření s energiemi, čítající:

- a) kritéria tepelně technického hodnocení,
- b) energetická náročnost stavby,
- c) posouzení využití alternativních zdrojů energií.

NORMOVÉ HODNOTY - POROVNÁVACÍ UKAZATELE

Tzv. normové hodnoty, na které se odvolává vyhláška č.268/2009 Sb. o technických požadavcích na stavby, či „porovnávací ukazatele“, na které se odvolává vyhláška č.499/2006 Sb. o dokumentaci staveb, jsou dány normou ČSN 73 0540 - Tepelná ochrana budov.

Citace některých ustanovení ČSN 73 0540-2 : 2012:

Nejnižší vnitřní povrchová teplota konstrukce

Vnitřní povrchová teplota θ_{si} se hodnotí v poměrném tvaru jako **teplotní faktor** vnitřního povrchu.

Požadavky dle v článku 5.1.:

5.1.1. Konstrukce a styky konstrukcí v prostorech s návrhovou relativní vlhkostí vnitřního vzduchu $\varphi_i \leq 60\%$ musí v zimním období za normových podmínek vykazovat v každém místě takovou vnitřní povrchovou teplotu, aby odpovídající teplotní faktor vnitřního povrchu f_{Rsi} , bezrozměrný, splňoval podmínku:

$$f_{Rsi} \geq f_{Rsi,N}$$

kde $f_{Rsi,N}$ je požadovaná hodnota nejnižšího teplotního faktoru vnitřního povrchu, stanovená ze vztahu:

$$f_{Rsi,N} = f_{Rsi,cr}$$

kde $f_{Rsi,cr}$ je kritický teplotní faktor vnitřního povrchu, stanovený podle 5.1.4.

Zjednodušeně řečeno, podle ČSN 73 0540 musí být vnitřní povrchová teplota konstrukce nad teplotou rosného bodu s navýšením o bezpečnostní přírážku. Podle předešlé normy ČSN 73 0540-2 : 2005 byla pro obytné místnosti s vnitřním vzduchem $\theta_{ai} = 21 \text{ }^\circ\text{C}$ a relativní vlhkostí $\varphi_i = 50 \%$ kritická teplota stavební konstrukce $\theta_{si,cr} = 13,6 \text{ }^\circ\text{C}$, pro vnější výplň otvorů $\theta_{si,cr} = 10,2 \text{ }^\circ\text{C}$, přičemž se stavební konstrukce navrhuje a posuzuje v 1. teplotní oblasti (Praha) pro převažující návrhovou teplotu vnějšího vzduchu $\theta_e = - 13 \text{ }^\circ\text{C}$.

Podle ČSN 73 0540 - 2 : 2007 požadavek na kritický teplotní faktor v 1.teplotní oblasti a pro návrhovou teplotu vnitřního vzduchu $\theta_{ai} = 21 \text{ }^\circ\text{C}$ činil $f_{Rsi,cr} = 0,781$, bezpečnostní přírážka pro tlumené vytápění s poklesem výsledné teploty 2 až 5 $^\circ\text{C}$ (termostatické hlavice) $\Delta f_{Rsi} = 0,015$. Výsledný požadavek na teplotní faktor $f_{Rsi,N} = 0,796$, čemuž odpovídala nejnižší přípustná vnitřní povrchová teplota 14,06 $^\circ\text{C}$.

Požadavky podle současné ČSN 73 0540-2 : 2011 na kritický teplotní faktor v jednotlivých teplotních oblastech pro různé druhy konstrukcí jsou uvedeny v následující tabulce.

Tab. č. 1 - Kritický teplotní faktor vnitřního povrchu $f_{Rsi,cr}$ pro návrhovou relativní vlhkost vnitřního vzduchu $\varphi_i = 50 \%$

Konstrukce	Návrhová teplota vnitřního vzduchu θ_{ai} [°C]	Návrhová teplota vnějšího vzduchu θ_e [°C]				
		-13	-15	-17	-19	-21
		Požadovaný kritický teplotní faktor vnitřního povrchu $f_{Rsi,cr}$				
Stavební konstrukce	20,0	0,748	0,744	0,757	0,770	0,781
	20,3	0,750	0,745	0,759	0,771	0,782
	20,6	0,751	0,747	0,760	0,772	0,783
	20,9	0,753	0,748	0,762	0,773	0,784
	21,0	0,753	0,749	0,762	0,774	0,785
Výplň otvoru	20,0	0,647	0,649	0,650	0,650	0,650
	20,3	0,649	0,651	0,652	0,652	0,651
	20,6	0,652	0,653	0,654	0,654	0,653
	20,9	0,654	0,655	0,656	0,656	0,655
	21,0	0,655	0,656	0,657	0,656	0,655

Tab. č. 2 - Teplota odpovídající kritickému teplotnímu faktoru vnitřního povrchu $f_{Rsi,cr}$ pro návrhovou relativní vlhkost vnitřního vzduchu $\varphi_i = 50 \%$

Konstrukce	Návrhová teplota vnitřního vzduchu θ_{ai} [°C]	Návrhová teplota vnějšího vzduchu θ_e [°C]				
		-13	-15	-17	-19	-21
		Požadovaný kritický teplotní faktor vnitřního povrchu $f_{Rsi,cr}$				
Stavební konstrukce	20,0	11,68	11,04	11,02	11,02	11,02
	20,3	11,98	11,30	11,30	11,30	11,30
	20,6	12,23	11,59	11,58	11,58	11,58
	20,9	12,53	11,85	11,86	11,86	11,86
	21,0	12,60	11,96	11,96	11,96	11,96
Výplň otvoru	20,0	8,35	7,72	7,05	6,32	5,65
	20,3	8,61	7,98	7,32	6,62	5,89
	20,6	8,91	8,25	7,59	6,90	6,16
	20,9	9,17	8,51	7,86	7,17	6,44
	21,0	9,27	8,62	7,97	7,24	6,51

Pokud povrchová teplota stavebních konstrukcí klesne pod teplotu rosného bodu, dochází k povrchové kondenzaci vodní páry a následnému vzniku plísní.

Vznik kondenzace na vnitřních površích je svázán právě s teplotou rosného bodu. Teplota rosného bodu je teplota, při které se začíná srážet vodní pára obsažená ve vzduchu. Teplota rosného bodu tedy závisí na teplotě vzduchu a jeho relativní vlhkosti. Čím je relativní vlhkost vzduchu vyšší při stejné teplotě, tím je vyšší i teplota rosného bodu. Teploty rosného bodu jsou uvedeny ve fyzikálních tabulkách a pro stavební praxi jsou uvedeny i v ČSN 73 0540. Hodnoty rosných bodů pro některé teploty jsou uvedeny v následující tabulce.

Tab. č. 3 - Teploty rosných bodů v závislosti na teplotě a relativní vlhkosti

Teplota vzduchu [°C]	Teploty rosných bodů v závislosti na teplotě a relativní vlhkosti				
	50 %	60 %	70 %	80 %	90 %
16	5,60	8,24	10,53	12,55	14,36
18	7,43	10,12	12,45	14,50	16,33
20	9,26	12,00	14,36	16,44	18,31
22	11,10	13,88	16,27	18,39	20,28
24	12,93	15,75	18,19	20,33	22,36

Z hodnot uvedených v tabulce vyplývá, že s nárůstem relativní vlhkosti vzduchu se zvyšuje i teplota rosného bodu.

Vnitřní povrchová teplota je závislá jednak na teplotách vnitřního a vnějšího vzduchu a na tepelně technických vlastnostech konstrukce. Čím lepší mají konstrukce tepelně technické vlastnosti (vyšší tepelný odpor), tím mají za stejných podmínek teplot vnitřního a vnějšího vzduchu vyšší vnitřní povrchovou teplotu a tedy větší rezervu proti možnosti vzniku povrchové kondenzace.

Vznik povrchové kondenzace na stavebních konstrukcích je podle požadavků ČSN 73 0540 nepřijatelný a to hlavně z hygienických důvodů. Povrchová kondenzace je přímo spojena se vznikem plísní, které jsou většinou nebezpečné lidskému zdraví. Z uvedených důvodů požaduje norma takové tepelně technické vlastnosti konstrukcí, aby jejich vnitřní povrchová teplota byla za daných výpočtových podmínek s rezervou nad teplotou rosného bodu.

Podle změny normy ČSN 73 0540-2/Z1 z dubna 2012 byla hodnota nejnižší vnitřní povrchové teploty výplní otvorů přesunuta z části požadované do části tzv. informativní.

Další požadavek ČSN 73 0540 - 2 : 2012 je uveden v článku 5.4.1., a sice, že **lineární i bodový činitel prostupu tepla** Ψ_k ve W/(m.K) a χ_j , ve W/K, tepelných vazeb mezi konstrukcemi musí splňovat podmínku:

$$\Psi_k \leq \Psi_{k,N} \quad \text{a} \quad \chi_{j,N} \leq \chi_{j,N}$$

Tab. č. 4 - Požadované a doporučené hodnoty lineárního a bodového činitele prostupu tepla $\Psi_{k,N}$ a $\chi_{j,N}$ tepelných vazeb mezi konstrukcemi (ČSN 73 0540-2 : 2012)

Typ lineární tepelné vazby	Požadované hodnoty	Doporučené hodnoty
	Lineární činitel prostupu tepla $\Psi_{k,N}$ [W/(m.K)]	
Vnější stěna navazující na další konstrukci s výjimkou výplně otvoru, např. na základ, strop nad nevytápěným prostorem, jinou vnější stěnou, střechu, lodžii či balkon, markýzu či arkýř, vnitřní stěnu a strop (při vnitřní izolaci), aj.	0,20	0,10
Vnější stěna navazující na výplň otvoru, např. na okno, dveře, vrata a část prosklené stěny v parapetu, bočním ostění a v nadpraží	0,10	0,03
Střecha navazující na výplň otvoru, např. střešní okno, světlík, poklop výlezu	0,30	0,10
Typ bodové tepelné vazby	Bodový činitel prostupu tepla $\chi_{j,N}$ [W/K]	
Průnik tyčové konstrukce (sloupy, nosníky, konzoly) vnější stěnou, podhledem nebo střechou	0,40	0,10

V praxi to tedy znamená, že v projektové dokumentaci musí projektant navrhnout zateplení budovy nejen s ohledem na obvyklé požadavky součinitele prostupu tepla jednotlivých konstrukcí (U_N), ale i doložit splnění výše uvedených požadavků na teplotní faktor (potažmo nejnižší přípustnou povrchovou teplotu) a splnění požadavků na hodnoty lineárních i bodových činitelů prostupu tepla u tepelných vazeb mezi konstrukcemi.

Součástí zateplení musí být tedy i provedení tepelných izolací všech detailů k eliminaci tepelných mostů, jako je např. ostění a nadpraží oken, zateplení pod parapetními plechy, konstrukčních styků po obvodu vytápěných částí objektu apod..

ČSN 73 0540-2 : 2012 v článku 5.1.4 uvádí, že: „Pokud při změně dokončené budovy nelze u konstrukce v prostorech s návrhovou relativní vlhkostí vnitřního vzduchu $\varphi_i \leq 60\%$ v zimním období splnit požadavek podle 5.1.1, připouští se ve výjimečném odůvodněném případě hodnocení podle 5.1.2.“

Článek 5.1.2 pak uvádí, že: „Stavební konstrukce v prostorech s návrhovou relativní vlhkostí vnitřního vzduchu $\varphi_i > 60\%$ musí v zimním období buď splňovat požadavek podle vztahu (1), nebo musí být při splnění požadavku podle 5.2 zajištěno vyloučení rizika růstu plísní jiným způsobem než splněním požadavku podle 5.1.1. Účinnost, nezávadnost a dlouhodobost jiného způsobu vyloučení plísní je nutné doložit například podle ČSN 72 4310 či jiným dostačujícím způsobem. Zároveň musí být buď vyloučeno riziko vzniku povrchové kondenzace, nebo musí být zajištěna bezchybná funkce konstrukce při povrchové kondenzaci a vyloučeno nepříznivé působení kondenzátu na navazující konstrukce (např. zajištěním odvodu kondenzátu).

Ukázky správného postupu řešení úprav detailů stavebních konstrukcí v rámci plánování dodatečného zateplení obvodových plášťů budov (obecné informace)

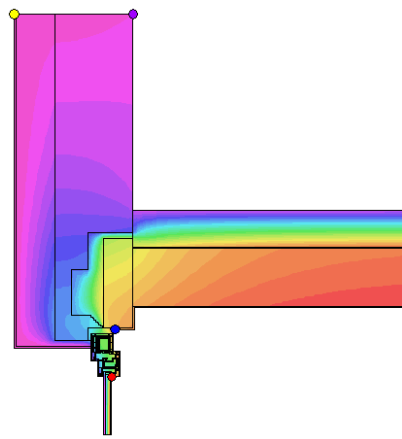
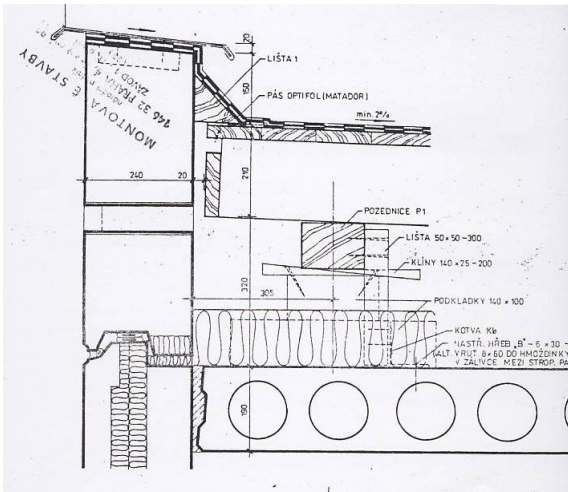

Teplotní pole [C]:

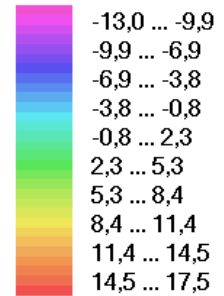

- Tsi=8,57 C; fRsi=0,634
- Tsi=12,66 C; fRsi=0,755
- Tsi=-13,00 C; fRsi=---
- Tsi=-11,92 C; fRsi=0,538

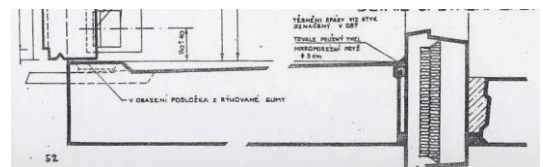
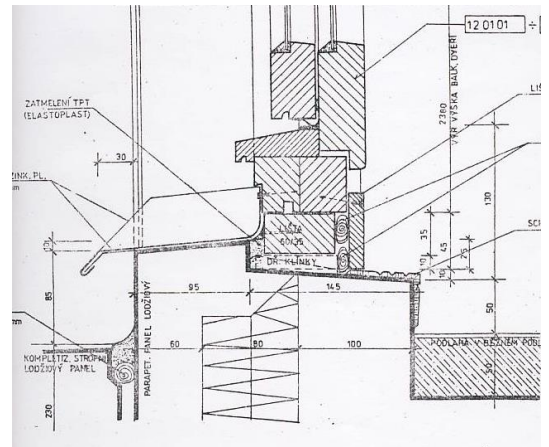
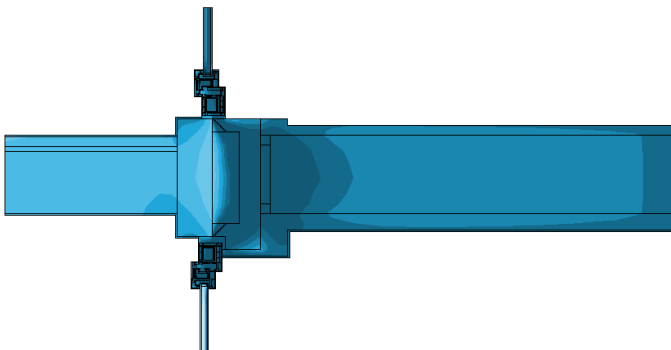
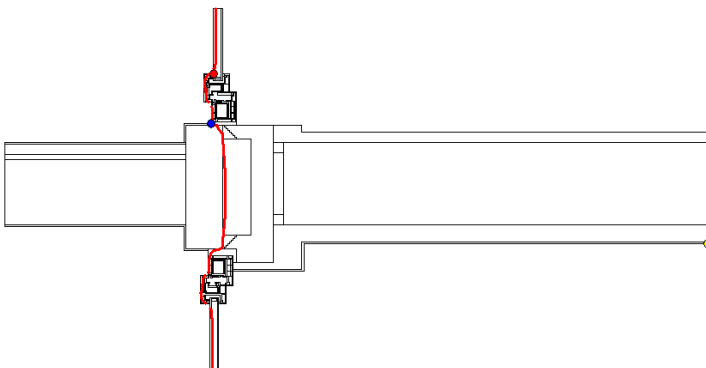

Součinitel prostupu tepla a průměrný součinitel prostupu tepla

Podle článku 5.2.1 normy ČSN 73 0540-2: 2012:

Konstrukce vytápěných budov musí mít v prostorech s návrhovou relativní vlhkostí vnitřního vzduchu $\varphi_i \leq 60\%$ součinitel prostupu tepla U , ve $W/(m^2.K)$, takový, aby splňoval podmínku:

$$U \leq U_N$$

kde U_N je požadovaná hodnota součinitele prostupu tepla, ve $W/(m^2.K)$.

Podle článku 5.3.1 ČSN 73 0540-2: 2012:

Průměrný součinitel prostupu tepla U_{em} , ve $W/(m^2.K)$, budovy nebo hodnocené vytápěné zóny, musí splňovat podmínku:

$$U_{em} \leq U_{em,N}$$

kde $U_{em,N}$ je požadovaná hodnota průměrného součinitele prostupu tepla, ve $W/(m^2.K)$, která se stanoví:

a) pro budovy s převažující návrhovou vnitřní teplotou θ_{im} v intervalu $18\text{ }^\circ\text{C}$ až $22\text{ }^\circ\text{C}$ včetně a pro všechny návrhové venkovní teploty podle následující tabulky.

b) pro budovy s odlišnou převažující návrhovou vnitřní teplotou ve vztahu:

$$U_{em,N} = U_{em,N,20} \cdot e_1$$

kde $U_{em,N,20}$ je průměrný součinitel prostupu tepla z následující tabulky, ve $W/(m^2.K)$

e_1 je součinitel typu budovy podle vztahu $e_1 = 16/(\theta_{im} - 4)$ a podle příslušné tabulky.

Průměrný součinitel prostupu tepla obálky budovy U_{em} , ve $W/(m^2.K)$, se stanovuje ze vztahu:

$$U_{em} = H_T / A$$

kde H_T je měrná ztráta prostupem tepla podle ČSN EN ISO 13789, ve W/K , stanovená ze součinitelů prostupu tepla U_j všech teplosměnných konstrukcí tvořících obálku budovy na její systémové hranici dané vnějšími rozměry, jejich ploch A_j určených z vnějších rozměrů, odpovídajících teplotních redukčních činitelů b_j lineárních činitelů prostupu tepla Ψ_j včetně jejich délky a bodových činitelů prostupu tepla χ_j včetně jejich počtu podle ČSN 73 0540-4.

A je teplosměnná plocha obálky budovy v m^2 , stanovená součtem ploch A_j .

Doporučená hodnota $U_{em,rec}$ se stanoví ze vztahu

$$U_{em,rec} = 0,75 \cdot U_{em,N}$$

5.3.2 Požadovaná hodnota $U_{em,N}$ se stanoví výpočtem pro každý posuzovaný případ metodou referenční budovy, nejvýše však rovna příslušné hodnotě podle následující tabulky.

Tab. č. 5 - Požadované hodnoty průměrného součinitele prostupu tepla pro budovy s převažující návrhovou vnitřní teplotou θ_{im} v intervalu 18 °C až 20 °C

	Požadované hodnoty průměrného součinitele prostupu tepla $U_{em,N,20}$ [W/(m ² .K)]
Nové obytné budovy	Výsledek výpočtu podle 5.3.4, nejvýše však 0,5
Ostatní budovy	Výsledek výpočtu podle 5.3.4, nejvýše však hodnota: Pro objemový faktor tvaru budovy: $A/V \leq 0,2$ $U_{em,N,20} = 1,05$ $A/V > 1,0$ $U_{em,N,20} = 0,45$ Pro ostatní hodnoty A/V $0,30 + 0,15 / (A / V)$

5.3.3 Požadovaná hodnota $U_{em,N}$ se stanoví výpočtem pro každý posuzovaný případ metodou referenční budovy, nejvýše však je rovna příslušné hodnotě podle předchozí tabulky.

5.3.4 Hodnota $U_{em,N,20}$ referenční budovy podle 5.3.3 se stanoví jako vážený průměr normových požadovaných hodnot součinitelů prostupu tepla všech teplosměnných ploch podle vztahu:

$$U_{em,N,20} = \sum(U_{n,j} \cdot A_i \cdot b_i) / \sum A_i + 0,02$$

5.3.6 V případě změn staveb se povinnost splnění požadavku podle 5.3.1 vztahuje pouze na nově vzniklé ucelené části budovy, které je možné považovat za samostatné zóny budovy v souladu s ČSN EN ISO 13790.

Šíření vlhkosti konstrukcí - zkondenzovaná vodní pára uvnitř konstrukce

Podle článku 6 normy ČSN 73 0540-2: 2012:

6.1.1 Pro stavební konstrukci, u které by zkondenzovaná vodní pára uvnitř konstrukce M_C [kg/(m².a)], mohla ohrozit její požadovanou funkci, nesmí dojít ke kondenzaci vodní páry uvnitř konstrukce, tedy :

$$M_C = 0$$

Ohrožení požadované funkce je obvykle podstatné zkrácení předpokládané životnosti konstrukce, snížení vnitřní povrchové teploty konstrukce vedoucí ke vzniku plísní, objemové změny a výrazné zvýšení hmotnosti konstrukce mimo rámec rezerv statického výpočtu, zvýšení hmotností vlhkosti materiálu na úroveň způsobující jeho degradaci. Zejména musí být respektovány podmínky pro uplatnění dřeva a/nebo materiálů na bázi dřeva ve stavebních konstrukcích podle ČSN 73 2810.

6.1.2 Pro stavební konstrukci, u které kondenzace vodní páry uvnitř neohrozí její požadovanou funkci, se požaduje omezení ročního množství zkondenzované vodní páry uvnitř konstrukce M_C [kg/(m².a)] tak, aby splňovalo podmínku:

$$M_C \leq M_{C,N}$$

Pro jednoplášťovou střechu, konstrukci se zabudovanými dřevěnými prvky, konstrukci s vnějším tepelně izolačním systémem nebo vnějším obkladem, popř. jinou obvodovou konstrukci s difúzně málo propustnými vnějšími povrchovými vrstvami, je nižší z hodnot:

$M_{C,N} = 0,10$ kg/(m².a) nebo 3 % plošné hmotnosti materiálu, ve kterém dochází ke kondenzaci vodní páry, je-li jeho objemová hmotnost vyšší než 100 kg/m³; pro materiál s objemovou hmotností $\rho \leq 100$ kg/m³ se použije 6 % jeho plošné hmotnosti.

Pro ostatní stavební konstrukce je nižší z hodnot:

$M_{C,N} = 0,50$ kg/(m².a) nebo 5 % plošné hmotnosti materiálu, ve kterém dochází ke kondenzaci vodní páry, je-li jeho objemová hmotnost vyšší než 100 kg/m³; pro materiál s objemovou hmotností $\rho \leq 100$ kg/m³ se použije 10% jeho plošné hmotnosti.

6.2. Roční množství zkondenzované vodní páry uvnitř konstrukce M_C v kg/(m².a), musí být nižší než roční množství vypařitelné vodní páry uvnitř konstrukce M_{ev} v kg/(m².a).

Šíření vzduchu konstrukcí a budovou - průvzdušnost

Podle článku 7 normy ČSN 73 0540-2 : 2012:

7.1.1 Průvzdušnost funkčních spár lehkých obvodových plášťů

Funkční spáry lehkých obvodových plášťů musí odpovídat příslušné požadované hodnotě třídy průvzdušnosti, uvedené v tabulce 9.

7.1.2 Průvzdušnost spár a netěsností ostatních konstrukcí obálky budovy

V obvodových konstrukcích se nepřipouští netěsnosti a neutěsněné spáry, kromě funkčních spár výplní otvorů a funkčních spár lehkých obvodových plášťů. Všechna napojení konstrukcí mezi sebou musí být provedena trvale vzduchotěsně podle dosažitelného stavu techniky.

7.1.3 Tepelně izolační vrstva konstrukce musí být účinně chráněna proti působení náporu větru.

7.1.4. Celková průvzdušnost obálky budovy

Celková průvzdušnost obálky budovy nebo její ucelené části se ověřuje pomocí celkové intenzity výměny vzduchu n_{50} při tlakovém rozdílu 50 Pa, v h^{-1} , stanovené experimentálně podle ČSN EN ISO 13829. Doporučuje se splnění podmínky :

$$n_{50} \leq n_{50,N}$$

kde $n_{50,N}$ je doporučená hodnota celkové intenzity výměny vzduchu při tlakovém rozdílu 50 Pa, v h^{-1} , která se stanoví podle následující tabulky:

Tab. č. 6 - Doporučené hodnoty celkové intenzity výměny vzduchu $n_{50,N}$

Větrání v budově	Doporučená hodnota celkové intenzity výměny vzduchu $n_{50,N}$	
	Úroveň I	Úroveň II
Přirozené nebo kombinované	4,5	3,0
Nucené	1,5	1,2
Nucené se zpětným získáváním tepla	1,0	0,8
Nucené se zpětným získáváním tepla v budovách se zvláště nízkou potřebou tepla na vytápění (pasivní domy)	0,6	0,4

Pokles dotykové teploty podlahy

Podle článku 5.1.1 ČSN 73 0540 - 2 : 2012 se podlahy zatřídí z hlediska poklesu dotykové teploty podlahy $\Delta \theta_{10,N}$ do kategorií podle následující tabulky:

Tab. č. 7 - Kategorie podlah z hlediska poklesu dotykové teploty podlahy $\Delta \theta_{10,N}$

Kategorie podlahy	Pokles dotykové teploty podlahy $\Delta \theta_{10,N}$ [°C]
I. Velmi teplé	do 3,8 včetně
II. Teplé	do 5,5 včetně
III. Méně teplé	do 6,9 včetně
III. Studené	od 6,9

5.5.2 Pro zařazení do odpovídající kategorie musí být splněna podmínka poklesu dotykové teploty podlahy $\Delta \theta_{10}$, ve °C:

$$\Delta \theta_{10} \leq \Delta \theta_{10,N}$$

kde $\Delta \theta_{10,N}$ je požadovaná hodnota poklesu dotykové teploty, ve °C.

Tento požadavek se nemusí ověřovat u podlah s trvalou nášlapnou celoplošnou vrstvou z textilní podlahoviny a u podlah s povrchovou teplotou trvale vyšší než 26 °C.

Podle účelu budovy a místnosti jsou stanoveny požadované a doporučené kategorie podlah z hlediska poklesu dotykové teploty.

Tepelná stabilita místnosti

Podle článku 8.1 normy ČSN 73 0540-2 : 2012:

8.1. Pokles výsledné teploty v místnosti v zimním období.

8.1.1 Požaduje se, aby kritická místnost (vnitřní prostor) na konci doby chladnutí t vykazovala pokles výsledné teploty v místnosti v zimním období $\Delta \theta_v(t)$ [°C], podle vztahu :

$$\Delta \theta_v(t) \leq \Delta \theta_{vN}(t)$$

kde $\Delta \theta_{vN}(t)$ je požadovaná hodnota poklesu výsledné teploty v místnosti v zimním období ve °C, stanovená z následující tabulky, kde θ_i je návrhová vnitřní teplota podle ČSN 73 0540-3.

Tab. č. 8 - Požadované hodnoty poklesu výsledné teploty v místnosti v zimním období $\Delta \theta_v(t)$

Druh místnosti (prostoru)	Pokles výsledné teploty v místnosti v zimním období $\Delta \theta_{v,N}(t)$ [°C]
S pobytem lidí po přerušení vytápění - při vytápění radiátory, sálavými panely a teplovzdušně - při vytápění kamny a podlahovém vytápění	3 4
Bez pobytu lidí po přerušení vytápění - při přerušení vytápění topnou přestávkou - budova masivní	6
- budova lehká	8
- při předepsané nejnižší výsledné teplotě $\theta_{v,min}$	$\theta_i - \theta_{v,min}$
- při skladování potravin	$\theta_i - 8$
- při nebezpečném zamrznutí vody	$\theta_i - 1$
Nádrže s vodou (teplota vody)	$\theta_i - 1$

8.2. Tepelná stabilita místnosti v letním období.

8.2.1 Kritická místnost (vnitřní prostor) musí vykazovat nejvyšší denní teplotu vzduchu v místnosti v letním období $\theta_{ai,max}$, ve °C, podle vztahu :

$$\theta_{ai,max} \leq \theta_{ai,max,N}$$

kde $\theta_{ai,max,N}$ je požadovaná hodnota nejvyšší denní teploty vzduchu v místnosti v letním období, ve °C, která se stanoví podle následující tabulky.

Tab. č. 9 - Požadované hodnoty nejvyššího denní teploty vzduchu v místnosti v letním období $\theta_{ai,max,N}$

Druh budovy		Nejvyšší denní teplota vzduchu v místnosti v letním období $\theta_{ai,max,N}$ [°C]
Nevýrobní ¹⁾		27,0
Ostatní s vnitřním zdrojem tepla	- do 25 W/m ³ včetně	29,5
	- nad 25 W/m ³	31,5

¹⁾ U obytných budov je možné připustit překročení požadované hodnoty nejvíce o 2 °C na souvislou dobu nejvíce 2 hodin během normového dne, pokud s tím investor (stavebník, uživatel) souhlasí.

Tloušťka izolantu obvodových stěn (obecné informace)

Při snižování energetické náročnosti bytových domů prováděním vnějšího dodatečného zateplení obvodových stěn nemá největší význam zateplení vlastních ploch průčelí, štítů apod., ale důsledné zateplení jednotlivých detailů k vykrytí tepelných mostů.

Součástí zateplení proto musí být i provedení tepelných izolací všech detailů k eliminaci tepelných mostů, jako je např. ostění a nadpraží oken, zateplení pod parapetními plechy, konstrukčních styků po obvodu vytápěných částí objektu apod.. Technické řešení veškerých detailů je nutné posoudit a navrhnout v projektové dokumentaci stavebních úprav objektu dle požadavků ČSN 73 0540-2 : 2012 (viz. „porovnávací ukazatele“).

Z následujících obrázků je patrné, že pouhé zvyšování tloušťky izolantu, zejména na úzkých pásech mezi výplněmi otvorů, nemá zásadní význam pro snižování celkové tepelné ztráty danou konstrukcí a tedy pro snižování celkové energetické náročnosti budovy. Zvýšením tloušťky izolantu ze 100 na 200 mm, tedy o 100%, dojde ke snížení celkové tepelné ztráty konstrukcí o necelých 20%.

Z tohoto důvodu je možné pro zateplování průčelí bytových domů doporučit použití izolantu maximální tloušťky 120 mm. Větší tloušťky izolantu, např. 150 mm pak pouze v případě velkých ploch bez výplní otvorů, tedy např. štítových stěn. Je nutné brát v potaz i jiné aspekty, např. kotvení izolantu, zmenšování užité plochy lodžii atd..

Ilustrační obrázek - teplotní pole a tepelný tok standardním sendvičovým panelem

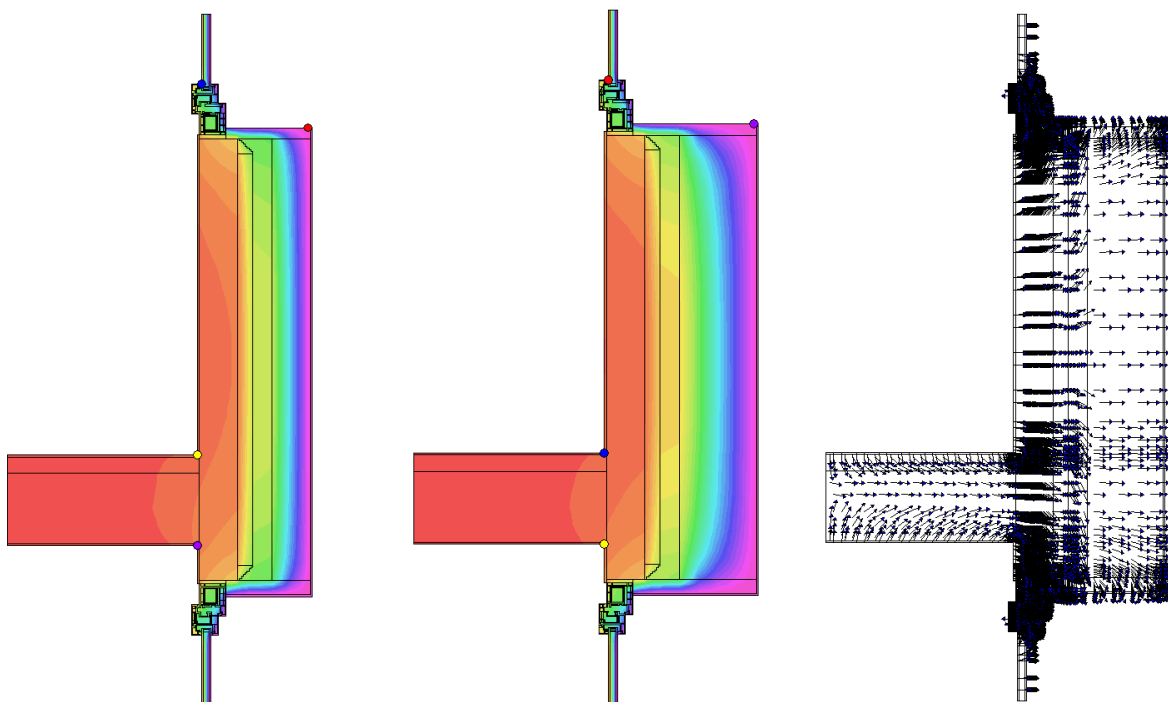

Z obrázků je patrné, že největší hustota tepelného toku probíhá v místě tepelných vazeb, tedy ve stycích stěny s výplní otvoru (parapet, nadpraží okna atd.). Z tepelně technického hlediska tedy nemá význam neúměrně zvyšovat tloušťku izolantu na stěně, větší důraz je nutné dbát na řádné zateplení detailů k vykrytí tepelných mostů a tepelných vazeb.

Technická zařízení budovy - úpravy otopné soustavy(obecné informace)

Po provedení regulace otopné soustavy, tedy zejména po osazení ventilů s termostatickými hlavicemi na otopných tělesech, je vhodné provést kontrolu, opravu a doplnění tepelných izolací všech tepelných rozvodů v nevytápěných místnostech, zejména v technickém podlaží, aby byly splněny požadavky vyhlášky č. 193 / 2007 Sb., kterou se stanoví podrobnosti účinnosti užití energie při rozvodu tepelné energie a vnitřním rozvodu tepelné energie a chladu.

Eventuelně je možné doporučit osazení poměrových měřičů tepla (rozdělovačů topných nákladů) do jednotlivých bytů. Vyžadují sice zvýšené náklady na jejich odečty a rozúčtování mezi jednotlivé byty, v některých případech negativně vedou k úplnému uzavírání topení, což má za následek tepelnou nepohodu okolních bytů, na druhé straně motivují jejich uživatele k ekonomickému přístupu k hospodaření s tepelnou energií na vytápění.

Tab. - Požadavky vyhlášky 151 / 2001 Sb. na tloušťky tepelné izolace energetických rozvodů

Dimenze vnitřních rozvodů	Tloušťka izolace
[DN]	[mm]
do DN 20	≥ 20 mm
DN 20 až DN 35	≥ 30 mm
DN 40 až DN 100	≥ DN
nad DN 100	≥ 100 mm

Poznámky :

Pro tepelné izolace rozvodů se použije materiál mající součinitel tepelné vodivosti λ u rozvodů $\leq 0,045$ [W / m.K] a u vnitřních rozvodů $\leq 0,040$ [W / m.K].

U vnitřních rozvodů z plastových a měděných potrubí se tloušťka tepelné izolace volí podle vnějšího průměru potrubí nejbližšího vnějšímu průměru potrubí řady DN.

Pro potrubí vedené ve zdi, při průchodu potrubí stropem, křížení potrubí, ve spojovacích místech, u centrálního rozdělovače a u přípojek k otopným tělesům, které nejsou delší než 8 m, se volí poloviční tloušťka tepelné izolace.

Vyhláška č. 151 / 2001 Sb. byla s účinností od 1.9.2007 nahrazena vyhláškou č. 193 / 2007 Sb., ve které již nejsou tloušťky izolantu taxativně stanoveny, ale stanovují se výpočtem. Tloušťky izolantu uvedené v tabulce jsou proto pouze orientační.

Termovizní snímky obvyklého stavu tepelných rozvodů:



Vinou nekvalitních, nedostatečných a poškozených tepelných izolací rozvodů dochází prakticky k vytápění dalšího podlaží budovy, což má při stále rostoucích cenách tepelné energie velmi negativní vliv na ekonomiku provozu.

Ukázka nových tepelných izolací rozvodů ÚT s tloušťkou izolantu 100 mm:



Provedením nových tepelných izolací rozvodů ÚT i TV v technickém podlaží je možné ušetřit 10 až 15% z celkové současné potřeby tepelné energie, při ekonomické návratnosti do 10 let. Je ale nutné použití tloušťky izolantu v souladu s výše uvedenou vyhláškou, optimálně min. 100 mm (běžná praxe izolačních firem je používání izolantu tl. 10 - 40 mm).

Úpravy elektroinstalace (obecné informace)

Předmětem průkazu energetické náročnosti budovy je pouze spotřeba elektrické energie pro osvětlení, eventuálně pro provoz technických systémů budovy.

Osvětlení společných prostor (technické podlaží apod.) bývá zajištěno žárovkovými svítidly ovládanými vypínači bez regulace. Osvětlení chodeb a schodišť obvykle zajišťují žárovková svítidla o příkonu 40 - 60 W. V rámci jednotlivých bytů se předpokládá částečné používání původních žárovkových světelných zdrojů, částečně pak již úsporných kompaktních světelných zdrojů, tzv. úsporných žárovek.

V rámci úprav objektu je vhodné snížit energetickou náročnost umělého osvětlení, a to výměnou zbývajících stávajících žárovkových svítidel za energeticky úsporné světelné zdroje v souladu s předpisy na zabezpečení minimální osvětlenosti (podle hygienických a normových požadavků). Stávající žárovkové zdroje je vhodné vyměnit za nové kompaktní zdroje s vyšším světelným výkonem. Návrh těchto svítidel je nutné provést na základě světelné technického výpočtu.

Zároveň je vhodné, pokud je zavedena regulace rozsahu a doby osvětlení, a to buď spínáním samostatných úseků, např. 2 podlaží, nebo instalací pohybových prostorových čidel.

Vhodné je i zavedení energetického manažerství, spočívajícího v kontrole délky časování doby osvětlení, kontrole správně zvolených sazeb odběru elektrické energie apod..

Větrání bytových jader (obecné informace)

Z hlediska větrání a výměny vzduchu v objektu, je možné doporučit v rámci rekonstrukce vzduchotechnického systému osazení rekuperačních jednotek. Rekuperace je zpětné získávání tepla, tedy děj, při němž se přiváděný vzduch do budovy předehřívá teplým odpadním vzduchem. Teplý vzduch není tedy bez užitku odveden otevřeným oknem ven, ale v rekuperační jednotce odevzdá většinu svého tepla právě přiváděnému vzduchu.

Účinnost rekuperačních zařízení udávají jednotliví výrobci v rozmezí 50 až 90 %, přičemž celoroční účinnosti nad 70 % se považují za výborné. Záleží na velikosti jednotky, typu rekuperačního výměníku, typu budovy apod.. Reálně lze uvažovat s účinností řádově okolo 60 %, což v praxi představuje cca poloviční úsporu nákladů na pokrytí tepelné ztráty infilrací, tedy větráním.

Tyto úpravy je nutné navrhnout a posoudit zejména s ohledem na technické možnosti rekuperačních zařízení v době realizace, a proto tento průkaz energetické náročnosti budovy s nimi v této fázi úprav objektu neuvažuje.

Rozhodně není možné doporučit osazení rotačních ventilačních hlavice (tzv. „turbín“). Tyto ventilační hlavice jsou vhodné např. k větrání dutin dvouplášťových střeš, ovšem naprosto nevhodné k zajištění větrání místností v obytných i jiných budovách.

Využití alternativních a obnovitelných zdrojů energie (obecné informace)

Mezi tzv. alternativní či obnovitelné zdroje energie se řadí zejména energie vody, geotermální energie, spalování biomasy, energie větru, energie slunečního záření, využití tepelných čerpadel a energie příboje a přílivu oceánů. Teoretické využití těchto forem energie lze u budov předpokládat pouze v oblasti spalování biomasy, slunečního záření a využití tepelných čerpadel.

Principem **tepelného čerpadla** je odebírání tepla z jeho zdrojů (voda, země, vzduch) a jeho následné využití za pomoci další dodané pomocné energie. Teplo je odebíráno z okolního prostředí pracovní látkou a je přenášeno do výparníku. Ve výparníku je teplo odnímáno pracovní látce pomocí chladiva. Zahřátím kapalného chladiva dochází k jeho vypařování. Páry chladiva jsou odsávány a stlačovány v kompresoru. Tím se zvýší jejich teplota. Páry chladiva jsou dále odváděny do kondenzátoru, kde předávají teplo ohřívané látce, zchladí se a změni své skupenství na kapalné. Kapalné chladivo je přiváděno zpět přes expanzní ventil do výparníku a celý cyklus se opakuje.

Z hlediska teploty látky je možné tepelná čerpadla rozdělit na čerpadla voda - voda, voda - vzduch, vzduch - voda, vzduch - vzduch a země - voda.

U budov, zejména obytných, mají nejčastější uplatnění tepelná čerpadla voda - voda, země - voda nebo vzduch - voda. Protože tepelná čerpadla využívající energii vody potřebují pro svůj provoz zřízení studní pro čerpání a jímání vody (pomineme - li využití přírodních jezer či řek) a systémy využívající energii země pak zřízení zemních kolektorů či zemních sond, jsou tyto systémy vzhledem k nutným záborům pozemků prostorově náročné. U obytných budov v městské zástavbě je proto využití těchto systémů prakticky vyloučeno. V těchto případech připadá prakticky v úvahu jen využití systému vzduch - voda.

U systému vzduch - voda je nutné počítat s tím, že při poklesu teploty venkovního vzduchu roste potřeba tepla na vytápění budovy, ale tepelný výkon čerpadla klesá. Z toho důvodu se k tepelnému čerpadlu instaluje i druhý zdroj tepla, např. elektrokotel, který kryje topný výkon při poklesu pod určitou teplotu, např. 0°C.

Nevýhodou systému je také to, že je chlazení vzduchu na výparníku provázáno kondenzací vlhkosti obsažené ve vzduchu a jejím namrzáním. Námraza se musí periodicky odstraňovat (odtávat), což přináší zvýšené energetické nároky.

Další nevýhodou je, že tepelná čerpadla pracují s nízkou teplotou topné vody, řádově 40°C, proto je nutné při instalaci tepelných čerpadel do stávajících objektů počítat s výměnou otopných těles za velkoplošná, což přináší další nemalé náklady.

Obvyklá průměrná cena instalace tepelných čerpadel do stávajících bytových domů se pohybuje řádově okolo 90 000,- Kč na jednu bytovou jednotku, návratnost takové investice pak činí cca 15 let. Výrobci tepelných čerpadel uvádějí jejich životnost 20 - 25 let, u technických zařízení podobného typu je ale nutné zhruba po 15 letech počítat s jejich repasí. Otázkou zůstává vliv jejich ekonomické životnosti, kdy po 15 letech budou v současnosti vyráběná zařízení již zastaralá a technicky nevyhovující.

Předpokladem využití tepelných čerpadel v budovách jsou jejich výborné tepelně technické vlastnosti. U stávajících budov je tedy nutné v případě jejich instalace nejprve realizovat zateplení obvodových stěn, výměny oken apod..

Z uvedených důvodů je možné instalaci tepelných čerpadel doporučit do novostaveb, ovšem pouze za předpokladu kladných výsledků důkladné technicko - ekonomické analýzy. Jako náhradu stávajícího způsobu vytápění je za současných ekonomických podmínek doporučit nelze.

Jedním z nejčistších a ekologicky nešetrnějších způsobů získávání energie je využívání solárního záření. Využití slunečního záření v oblasti budov může být buď pasivní, tedy prvky tzv. pasivní sluneční architektury (prosklené fasády, Trombeho stěny, zasklené lodžie atd.) nebo aktivní (solární kolektory apod.).

Na Českou republiku dopadá ročně cca 3 600 - 3700 MJ/m², tedy zhruba 1 000 kWh/m² energie při průměrném počtu hodin solárního svitu (bez oblačnosti) v rozmezí 1400 - 1700 h/rok.

Obrázek - Průměrné roční sumy globálního záření v MJ/m² (zdroj ČHMÚ)

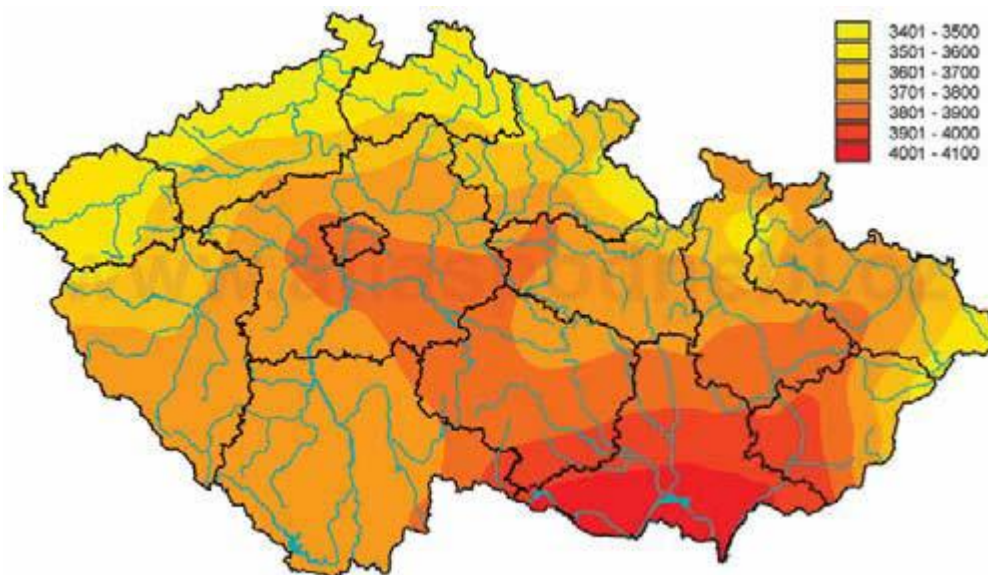

Jedním ze způsobů využití sluneční energie jsou aktivní systémy na bázi kapalinových **solárních kolektorů**, sloužící nejčastěji pro předehřev teplé vody (TV, dříve TUV), dále pak např. pro ohřev bazénové vody a pro přitápění.

U aktivních solárních systémů se energie záření zachycuje absorpční plochou a ve formě tepla se předává teplotonosné látce, která zprostředkovává jeho dopravu ke spotřebiči (většinou do akumulací nádob).

Účinnost přeměny solární energie na tepelnou prostřednictvím solárního kolektoru závisí na mnoha faktorech (orientace kolektorů, jejich sklon, tepelné ztráty z povrchu absorbéru, tepelné ztráty v rozvodech, zašpinění povrchu kolektorů atd.). Obvyklou průměrnou roční účinnost výroby energie lze uvažovat řádově 40%, tedy roční výrobu 400 kWh/m² plochy kapalinového kolektoru, u modernějších vakuových trubkových kolektorů je to pak cca 600 kWh/m².

Technickým problémem u bytových domů je nutná plocha solárních kolektorů, která představuje cca 5 m² na jednu bytovou jednotku. Jediným prakticky možným umístěním kolektorů je plochá střecha domu, u objektů s 20 a více byty ale vzniká prostorový problém, že se na střechu kolektory nevejdou.

Při obvyklé průměrné ceně instalace systému ve výši 15 000,- Kč/m² plochy kolektoru a množství získaného tepla ve výši průměrně 500 kWh/m² ročně činí ekonomická návratnost investice řádově 20 let.

Instalaci solárních kolektorů pro ohřev TV je možné doporučit pouze do rodinných domů s celoročním využitím vyrobeného tepla, např. pro ohřev bazénové vody. Doporučit jejich instalaci pro vícebytové domy není z technického ani ekonomického hlediska možné.

Další možností využití solárního záření je výroba elektrické energie **fotovoltaickými panely**. Při dopadu světla na rozhraní dvou polovodičových materiálů vzniká elektrické napětí. Takto získaný stejnosměrný elektrický proud se pomocí měničů mění na střídavý a je možné jej následně využívat pro vlastní spotřebu v budově nebo prodávat do distribuční sítě.

Jmenovitý výkon fotovoltaických panelů je udáván v jednotkách kWp (kilo Watt peak), což je výkon vyrobený solárním panelem při standardizovaných podmínkách, podobných běžnému letnímu bezoblačnému dni (hustota záření 1000 W/m^2 , 25°C , bezoblačná atmosféra).

1 kWp nainstalovaného výkonu solárního panelu vyrobí v našich podmínkách ročně cca 900 kWh elektrické energie. Tato hodnota se může lišit v závislosti na konkrétních podmínkách (nadmořská výška, orientace panelů, konkrétní umístění v rámci republiky viz. obr. 3 apod.).

Jmenovitého výkonu 1 kWp dosáhne solární panel o ploše cca 8 m^2 . Pro umístění panelů na terén nebo na ploché střechy je nutné počítat s nutnou vodorovnou plochou cca 2,5x větší, aby si panely vzájemně nestínily.

Výrobci obvykle udávají životnost panelů 25 let, je ale nutné počítat s 0,8 % poklesem jejich výkonu ročně. Výrobci obvykle garantují 90% účinnost po 12 letech a 80% po 25 letech provozu. Technicky mohou panely fungovat i déle, např. i 30 let, otázkou ale zůstává jejich životnost ekonomická vzhledem k technickému pokroku a s ohledem na dvacetiletou garantovanou výkupní cenu energie. Po uplynutí této doby může být výhodnější pořídit nové zařízení s vyšší účinností.

Ekonomická návratnost eventuelní investice do fotovoltaických systémů je v dnešní době, kdy došlo k výraznému omezení státních dotací, velmi nejistá.

Při celkovém hodnocení enviromentálních přínosů výroby elektrické energie fotovoltaickými panely je nutné zohlednit i energetickou náročnost výroby a následné likvidace panelů, která není zcela zanedbatelná.

Jednou z dalších variant využívání alternativních či obnovitelných zdrojů energie při provozu budov je **spalování biomasy**, tedy hmoty biologického původu (rostlinného či živočišného). Pro vytápění je možné využívat dřevní hmotu, tzv. pevná fytopaliva, kterými jsou polena, dřevní štěpky, piliny, kůra, brikety či pelety.

Tento způsob vytápění je ekonomicky výhodný, má však velké nároky na skladovací prostory pro palivo a na odpadové hospodářství (odvoz popela). Z tohoto důvodu je jeho využití u obytných budov v městské zástavbě prakticky vyloučeno.

PŘÍLOHA Č. 1 - TEPELNĚ TECHNICKÉ VÝPOČTY STAVEBNÍCH KONSTRUKCÍ



Komplexní tepelně technické výpočty čítají řádově 80 stran, proto z důvodu snahy o maximální ochranu životního prostředí tyto výpočty netiskneme, ale předáváme pouze v elektronické formě na CD nosiči.

KOMPLEXNÍ POSOUZENÍ SKLADBY STAVEBNÍ KONSTRUKCE Z HLEDISKA ŠÍŘENÍ TEPLA A VODNÍ PÁRY

podle EN ISO 13788, EN ISO 6946, ČSN 730540 a STN 730540

Teplota 2017

Název úlohy : **1. Strop TP**
Zpracovatel : STOPTERM s.r.o.
Zakázka : PENB - Na Vrcholu 2474 - 2476
Datum : XI/2017

ZADANÁ SKLADBA A OKRAJOVÉ PODMÍNKY :

Typ hodnocené konstrukce : Podlaha nad nevytápěným či méně vytáp. vnitřním prostorem
Korekce součinitele prostupu dU : 0.000 W/m²K

Skladba konstrukce (od interiéru) :

Číslo	Název	D [m]	Lambda [W/(m.K)]	c [J/(kg.K)]	Ro [kg/m ³]	Mi [-]	Ma [kg/m ²]
1	Nášlapná vrstev	0,0160	0,1800	2500,0	600,0	157,0	0.0000
2	Pilinobeton	0,0450	0,2200	1470,0	600,0	12,0	0.0000
3	A 500 H	0,0010	0,2100	1470,0	1070,0	8550,0	0.0000
4	Skelná vata	0,0100	0,0500	940,0	35,0	2,5	0.0000
5	Železobeton	0,1000	1,5800	1020,0	2400,0	29,0	0.0000
6	Omítka vnitřní	0,0050	0,9900	790,0	2000,0	19,0	0.0000

Poznámka: D je tloušťka vrstvy, Lambda je návrhová hodnota tepelné vodivosti vrstvy, C je měrná tepelná kapacita vrstvy, Ro je objemová hmotnost vrstvy, Mi je faktor difúzního odporu vrstvy a Ma je počáteční zabudovaná vlhkost ve vrstvě.

Číslo	Kompletní název vrstvy	Interní výpočet tep. vodivosti
1	Nášlapná vrstva	---
2	Pilinobeton	---
3	A 500 H	---
4	Skelná vata	---
5	Železobeton	---
6	Omítka vnitřní	---

Okrajové podmínky výpočtu :

Tepelný odpor při přestupu tepla v interiéru Rsi : 0.17 m²K/W
 dtto pro výpočet vnitřní povrchové teploty Rsi : 0.25 m²K/W
 Tepelný odpor při přestupu tepla v exteriéru Rse : 0.17 m²K/W
 dtto pro výpočet vnitřní povrchové teploty Rse : 0.17 m²K/W

Návrhová venkovní teplota Te : 3.0 C
 Návrhová teplota vnitřního vzduchu Tai : 21.0 C
 Návrhová relativní vlhkost venkovního vzduchu RHe : 80.0 %
 Návrhová relativní vlhkost vnitřního vzduchu RHi : 55.0 %

VÝSLEDKY VÝPOČTU HODNOCENÉ KONSTRUKCE :

Teplotní odpor a součinitel prostupu tepla podle EN ISO 6946:

Teplotní odpor konstrukce R : 0.567 m²K/W
 Součinitel prostupu tepla konstrukce U : **1.103 W/m²K**

Součinitel prostupu zabudované kce U_k : 1.12 / 1.15 / 1.20 / 1.30 W/m²K
 Uvedené orientační hodnoty platí pro různou kvalitu řešení tep. mostů vyjádřenou přibližnou přírážkou podle poznámek k čl. B.9.2 v ČSN 730540-4.

Difúzní odpor a tepelně akumulční vlastnosti:

Difúzní odpor konstrukce Z_{pT} : 7.8E+0010 m/s
 Teplotní útlum konstrukce N_y* podle EN ISO 13786 : 19.0
 Fázový posun teplotního kmitu Psi* podle EN ISO 13786 : 8.0 h

Teplota vnitřního povrchu a teplotní faktor podle ČSN 730540 a EN ISO 13788:

Vnitřní povrchová teplota v návrhových podmínkách T_{si,p} : 16.44 C
 Teplotní faktor v návrhových podmínkách f_{Rsi,p} : **0.747**

Obě hodnoty platí pro odpor při přestupu tepla na vnitřní straně R_{si}=0,25 m²K/W.

Difúze vodní páry v návrh. podmínkách a bilance vodní páry podle ČSN 730540: (bez vlivu zabudované vlhkosti a sluneční radiace)

Průběh teplot a částečných tlaků vodní páry v návrhových okrajových podmínkách:

rozhraní:	i	1-2	2-3	3-4	4-5	5-6	e
theta [C]:	17.6	15.9	11.8	11.7	7.7	6.5	6.4
p [Pa]:	1367	1236	1208	763	762	611	606
p,sat [Pa]:	2015	1801	1383	1375	1053	966	959

Poznámka: theta je teplota na rozhraní vrstev, p je předpokládaný částečný tlak vodní páry na rozhraní vrstev a p,sat je částečný tlak nasycené vodní páry na rozhraní vrstev.

Při venkovní návrhové teplotě nedochází v konstrukci ke kondenzaci vodní páry.

Množství difundující vodní páry G_d : 1.041E-0008 kg/(m².s)

Poznámka: Hodnocení difúze vodní páry bylo provedeno pro předpoklad 1D šíření vodní páry převažující skladbou konstrukce. Pro konstrukce s výraznými systematickými tepelnými mosty je výsledek výpočtu jen orientační. Přesnější výsledky lze získat s pomocí 2D analýzy.

KOMPLEXNÍ POSOUZENÍ SKLADBY STAVEBNÍ KONSTRUKCE Z HLEDISKA ŠÍŘENÍ TEPLA A VODNÍ PÁRY

podle EN ISO 13788, EN ISO 6946, ČSN 730540 a STN 730540

Tepllo 2017

Název úlohy : **2. Střecha**
Zpracovatel : STOPTERM s.r.o.
Zakázka : PENB - Na Vrcholu 2474 - 2476
Datum : XI/2017

ZADANÁ SKLADBA A OKRAJOVÉ PODMÍNKY :

Typ hodnocené konstrukce : Střecha dvouplášťová nebo strop pod půdou
Korekce součinitele prostupu dU : 0.000 W/m²K

Skladba konstrukce (od interiéru) :

Číslo	Název	D [m]	Lambda [W/(m.K)]	c [J/(kg.K)]	Ro [kg/m ³]	Mi [-]	Ma [kg/m ²]
1	Omítka vnitřní	0,0050	0,9900	790,0	2000,0	19,0	0.0000
2	Železobeton	0,1000	1,5800	1020,0	2400,0	29,0	0.0000
3	Heraklit	0,0500	0,1900	1580,0	600,0	6,5	0.0000
4	Škvára	0,0800	0,2700	750,0	750,0	3,0	0.0000
5	Škvárobeton	0,0300	0,7400	830,0	1400,0	6,0	0.0000

Poznámka: D je tloušťka vrstvy, Lambda je návrhová hodnota tepelné vodivosti vrstvy, C je měrná tepelná kapacita vrstvy, Ro je objemová hmotnost vrstvy, Mi je faktor difúzního odporu vrstvy a Ma je počáteční zabudovaná vlhkost ve vrstvě.

Číslo	Kompletní název vrstvy	Interní výpočet tep. vodivosti
1	Omítka vnitřní	---
2	Železobeton	---
3	Heraklit	---
4	Škvára	---
5	Škvárobeton	---

Okrajové podmínky výpočtu :

Tepelný odpor při přestupu tepla v interiéru Rsi : 0.10 m²K/W
dtto pro výpočet vnitřní povrchové teploty Rsi : 0.25 m²K/W
Tepelný odpor při přestupu tepla v exteriéru Rse : 0.10 m²K/W
dtto pro výpočet vnitřní povrchové teploty Rse : 0.04 m²K/W

Návrhová venkovní teplota Te : -11.0 C
Návrhová teplota vnitřního vzduchu Tai : 21.0 C
Návrhová relativní vlhkost venkovního vzduchu RHe : 84.0 %
Návrhová relativní vlhkost vnitřního vzduchu RH_i : 55.0 %

Měsíc	Délka [dny/hodiny]		Tai [C]	RHi [%]	Pi [Pa]	Te [C]	RHe [%]	Pe [Pa]
1	31	744	21.0	43.1	1071.3	-2.4	81.2	406.1
2	28	672	21.0	45.1	1121.0	-0.9	80.8	457.9
3	31	744	21.0	48.3	1200.5	3.0	79.5	602.1
4	30	720	21.0	52.7	1309.9	7.7	77.5	814.1
5	31	744	21.0	59.5	1478.9	12.7	74.5	1093.5
6	30	720	21.0	65.0	1615.6	15.9	72.0	1300.1
7	31	744	21.0	67.9	1687.7	17.5	70.4	1407.2
8	31	744	21.0	66.9	1662.9	17.0	70.9	1373.1
9	30	720	21.0	60.5	1503.8	13.3	74.1	1131.2
10	31	744	21.0	53.3	1324.8	8.3	77.1	843.7
11	30	720	21.0	48.2	1198.1	2.9	79.5	597.9
12	31	744	21.0	45.6	1133.4	-0.6	80.7	468.9

Poznámka: Tai, RHi a Pi jsou prům. měsíční parametry vnitřního vzduchu (teplota, relativní vlhkost a částečný tlak vodní páry) a Te, RHe a Pe jsou prům. měsíční parametry v prostředí na vnější straně konstrukce (teplota, relativní vlhkost a částečný tlak vodní páry).

Pro vnitřní prostředí byla uplatněna přírážka k vnitřní relativní vlhkosti : 5.0 %

Výchozí měsíc výpočtu bilance se stanovuje výpočtem podle EN ISO 13788.

Počet hodnocených let : 1

VÝSLEDKY VÝPOČTU HODNOCENÉ KONSTRUKCE :

Tepelný odpor a součinitel prostupu tepla podle EN ISO 6946:

Tepelný odpor konstrukce R : 0.668 m²K/W

Součinitel prostupu tepla konstrukce U : 1.152 W/m²K

Součinitel prostupu zabudované kce U_k : 1.17 / 1.20 / 1.25 / 1.35 W/m²K

Uvedené orientační hodnoty platí pro různou kvalitu řešení tep. mostů vyjádřenou přibližnou přírážkou podle poznámek k čl. B.9.2 v ČSN 730540-4.

Difúzní odpor a tepelně akumulční vlastnosti:

Difúzní odpor konstrukce Z_{pT} : 2.0E+0010 m/s

Teplotní útlum konstrukce Ny* podle EN ISO 13786 : 26.9

Fázový posun teplotního kmitu Psi* podle EN ISO 13786 : 9.0 h

Teplota vnitřního povrchu a teplotní faktor podle ČSN 730540 a EN ISO 13788:

Vnitřní povrchová teplota v návrhových podmínkách T_{si,p} : 12.65 C

Teplotní faktor v návrhových podmínkách f_{Rsi,p} : 0.739

Obě hodnoty platí pro odpor při přestupu tepla na vnitřní straně R_{si}=0,25 m²K/W.

Číslo měsíce	Minimální požadované hodnoty při max. rel. vlhkosti na vnitřním povrchu:				Vypočtené hodnoty		
	----- 80% -----		----- 100% -----				
	Tsi,m[C]	f,Rsi,m	Tsi,m[C]	f,Rsi,m	Tsi[C]	f,Rsi	RHsi[%]
1	11.3	0.586	8.0	0.444	14.9	0.739	63.3
2	12.0	0.589	8.7	0.436	15.3	0.739	64.6
3	13.0	0.558	9.7	0.371	16.3	0.739	64.8
4	14.4	0.502	11.0	0.246	17.5	0.739	65.4
5	16.3	0.430	12.8	0.014	18.8	0.739	68.0
6	17.7	0.346	14.2	-----	19.7	0.739	70.6
7	18.4	0.245	14.8	-----	20.1	0.739	71.8
8	18.1	0.280	14.6	-----	20.0	0.739	71.3
9	16.5	0.419	13.1	-----	19.0	0.739	68.5
10	14.6	0.492	11.1	0.224	17.7	0.739	65.5
11	13.0	0.558	9.6	0.372	16.3	0.739	64.8
12	12.2	0.591	8.8	0.436	15.4	0.739	65.0

Poznámka: RHsi je relativní vlhkost na vnitřním povrchu, Tsi je vnitřní povrchová teplota a f_{Rsi} je teplotní faktor.

Difúze vodní páry v návrh. podmínkách a bilance vodní páry podle ČSN 730540:
(bez vlivu zabudované vlhkosti a sluneční radiace)

Průběh teplot a částečných tlaků vodní páry v návrhových okrajových podmínkách:

rozhraní:	i	1-2	2-3	3-4	4-5	e
theta [C]:	17.3	17.1	14.8	5.1	-5.8	-7.3
p [Pa]:	1367	1337	432	330	255	199
p,sat [Pa]:	1976	1952	1682	878	374	328

Poznámka: theta je teplota na rozhraní vrstev, p je předpokládaný částečný tlak vodní páry na rozhraní vrstev a p,sat je částečný tlak nasycené vodní páry na rozhraní vrstev.

Při venkovní návrhové teplotě nedochází v konstrukci ke kondenzaci vodní páry.

Množství difundující vodní páry Gd : 6.245E-0008 kg/(m².s)

Bilance zkondenzované a vypařené vodní páry podle EN ISO 13788:

Roční cyklus č. 1

V konstrukci nedochází během modelového roku ke kondenzaci vodní páry.

Poznámka: Hodnocení difúze vodní páry bylo provedeno pro předpoklad 1D šíření vodní páry převažující skladbou konstrukce. Pro konstrukce s výraznými systematickými tepelnými mosty je výsledek výpočtu jen orientační. Přesnější výsledky lze získat s pomocí 2D analýzy.

Rozmezí relativních vlhkostí v jednotlivých materiálech (pro poslední roční cyklus):

Číslo	Název	Trvání příslušné relativní vlhkosti v materiálu ve dnech za rok				
		pod 60%	60-70%	70-80%	80-90%	nad 90%
1	Omítka vnitřní	212	153	---	---	---
2	Železobeton	212	153	---	---	---
3	Heraklit	273	92	---	---	---
4	Škvára	---	365	---	---	---
5	Škvárobeton	---	365	---	---	---

Poznámka: S pomocí této tabulky lze zjednodušeně odhadnout, jaké je riziko dosažení nepřipustné hmotnostní vlhkosti materiálu či riziko jeho koroze.

Konkrétně pro dřevo předepisuje ČSN 730540-2/Z1 maximální přípustnou hmotnostní vlhkost 18 %. Ze sorpční křivky pro daný typ dřeva lze odvodit, při jaké relativní vlhkosti vzduchu dosahuje dřevo této kritické hmotnostní vlhkosti. Obvykle jde o cca 80 %.

Pokud je v tabulce výše pro dřevo uveden dlouhodobější výskyt relativní vlhkosti nad 80 %, lze předpokládat, že požadavek ČSN 730540-2 na maximální hmotnostní vlhkost dřeva nebude splněn.

KOMPLEXNÍ POSOUZENÍ SKLADBY STAVEBNÍ KONSTRUKCE Z HLEDISKA ŠÍŘENÍ TEPLA A VODNÍ PÁRY

podle EN ISO 13788, EN ISO 6946, ČSN 730540 a STN 730540

Teplota 2017

Název úlohy : **3. Průčelí + EPS 80 mm**
Zpracovatel : STOPTERM s.r.o.
Zakázka : PENB - Na Vrcholu 2474 - 2476
Datum : XI/2017

ZADANÁ SKLADBA A OKRAJOVÉ PODMÍNKY :

Typ hodnocené konstrukce : Stěna vnější jednovrstevná
Korekce součinitele prostupu dU : 0.000 W/m²K

Skladba konstrukce (od interiéru) :

Číslo	Název	D [m]	Lambda [W/(m.K)]	c [J/(kg.K)]	Ro [kg/m ³]	Mi [-]	Ma [kg/m ²]
1	Omítka vnitřní	0,0050	0,9900	790,0	2000,0	19,0	0.0000
2	Pazderobeton	0,0850	0,2300	1470,0	650,0	12,0	0.0000
3	Škvárobeton	0,1400	0,8200	830,0	1700,0	6,0	0.0000
4	Omítka vnější	0,0100	0,9900	790,0	2000,0	19,0	0.0000
5	EPS	0,0800	0,0420	1270,0	16,0	30,0	0.0000
6	Stěrka s omítkou	0,0050	0,8000	840,0	1700,0	140,0	0.0000

Poznámka: D je tloušťka vrstvy, Lambda je návrhová hodnota tepelné vodivosti vrstvy, C je měrná tepelná kapacita vrstvy, Ro je objemová hmotnost vrstvy, Mi je faktor difúzního odporu vrstvy a Ma je počáteční zabudovaná vlhkost ve vrstvě.

Číslo	Kompletní název vrstvy	Interní výpočet tep. vodivosti
1	Omítka vnitřní	---
2	Pazderobeton	---
3	Škvárobeton	---
4	Omítka vnější	---
5	EPS	---
6	Stěrka s omítkou	---

Okrajové podmínky výpočtu :

Tepelný odpor při přestupu tepla v interiéru Rsi : 0.13 m²K/W
 dtto pro výpočet vnitřní povrchové teploty Rsi : 0.25 m²K/W
 Tepelný odpor při přestupu tepla v exteriéru Rse : 0.04 m²K/W
 dtto pro výpočet vnitřní povrchové teploty Rse : 0.04 m²K/W

Návrhová venkovní teplota Te : -13.0 C
 Návrhová teplota vnitřního vzduchu Tai : 21.0 C
 Návrhová relativní vlhkost venkovního vzduchu RHe : 84.0 %
 Návrhová relativní vlhkost vnitřního vzduchu RHl : 55.0 %

Měsíc	Délka [dny/hodiny]		Tai [C]	RHi [%]	Pi [Pa]	Te [C]	RHe [%]	Pe [Pa]
1	31	744	21.0	43.1	1071.3	-2.4	81.2	406.1
2	28	672	21.0	45.1	1121.0	-0.9	80.8	457.9
3	31	744	21.0	48.3	1200.5	3.0	79.5	602.1
4	30	720	21.0	52.7	1309.9	7.7	77.5	814.1
5	31	744	21.0	59.5	1478.9	12.7	74.5	1093.5
6	30	720	21.0	65.0	1615.6	15.9	72.0	1300.1
7	31	744	21.0	67.9	1687.7	17.5	70.4	1407.2
8	31	744	21.0	66.9	1662.9	17.0	70.9	1373.1
9	30	720	21.0	60.5	1503.8	13.3	74.1	1131.2
10	31	744	21.0	53.3	1324.8	8.3	77.1	843.7
11	30	720	21.0	48.2	1198.1	2.9	79.5	597.9
12	31	744	21.0	45.6	1133.4	-0.6	80.7	468.9

Poznámka: Tai, RHi a Pi jsou prům. měsíční parametry vnitřního vzduchu (teplota, relativní vlhkost a částečný tlak vodní páry) a Te, RHe a Pe jsou prům. měsíční parametry v prostředí na vnější straně konstrukce (teplota, relativní vlhkost a částečný tlak vodní páry).

Pro vnitřní prostředí byla uplatněna přírážka k vnitřní relativní vlhkosti : 5.0 %

Výchozí měsíc výpočtu bilance se stanovuje výpočtem podle EN ISO 13788.

Počet hodnocených let : 1

VÝSLEDKY VÝPOČTU HODNOCENÉ KONSTRUKCE :

Tepelný odpor a součinitel prostupu tepla podle EN ISO 6946:

Tepelný odpor konstrukce R : 2.466 m²K/W

Součinitel prostupu tepla konstrukce U : 0.379 W/m²K

Součinitel prostupu zabudované kce U_k : 0.40 / 0.43 / 0.48 / 0.58 W/m²K

Uvedené orientační hodnoty platí pro různou kvalitu řešení tep. mostů vyjádřenou přibližnou přírážkou podle poznámek k čl. B.9.2 v ČSN 730540-4.

Difúzní odpor a tepelně akumulční vlastnosti:

Difúzní odpor konstrukce Z_{pT} : 2.8E+0010 m/s

Teplotní útlum konstrukce Ny* podle EN ISO 13786 : 184.7

Fázový posun teplotního kmitu Psi* podle EN ISO 13786 : 10.0 h

Teplota vnitřního povrchu a teplotní faktor podle ČSN 730540 a EN ISO 13788:

Vnitřní povrchová teplota v návrhových podmínkách T_{si,p} : 17.92 C

Teplotní faktor v návrhových podmínkách f_{Rsi,p} : 0.909

Obě hodnoty platí pro odpor při přestupu tepla na vnitřní straně R_{si}=0,25 m²K/W.

Číslo měsíce	Minimální požadované hodnoty při max. rel. vlhkosti na vnitřním povrchu:				Vypočtené hodnoty		
	----- 80% -----		----- 100% -----				
	Tsi,m[C]	f,Rsi,m	Tsi,m[C]	f,Rsi,m	Tsi[C]	f,Rsi	RHsi[%]
1	11.3	0.586	8.0	0.444	18.9	0.909	49.2
2	12.0	0.589	8.7	0.436	19.0	0.909	51.0
3	13.0	0.558	9.7	0.371	19.4	0.909	53.4
4	14.4	0.502	11.0	0.246	19.8	0.909	56.8
5	16.3	0.430	12.8	0.014	20.2	0.909	62.3
6	17.7	0.346	14.2	-----	20.5	0.909	66.9
7	18.4	0.245	14.8	-----	20.7	0.909	69.2
8	18.1	0.280	14.6	-----	20.6	0.909	68.4
9	16.5	0.419	13.1	-----	20.3	0.909	63.2
10	14.6	0.492	11.1	0.224	19.8	0.909	57.2
11	13.0	0.558	9.6	0.372	19.4	0.909	53.3
12	12.2	0.591	8.8	0.436	19.0	0.909	51.5

Poznámka: RHsi je relativní vlhkost na vnitřním povrchu, Tsi je vnitřní povrchová teplota a f_{Rsi} je teplotní faktor.

Difúze vodní páry v návrh. podmínkách a bilance vodní páry podle ČSN 730540:
(bez vlivu zabudované vlhkosti a sluneční radiace)

Průběh teplot a částečných tlaků vodní páry v návrhových okrajových podmínkách:

rozhraní:	i	1-2	2-3	3-4	4-5	5-6	e
theta [C]:	19.3	19.3	14.5	12.3	12.2	-12.4	-12.5
p [Pa]:	1367	1345	1112	919	876	327	166
p,sat [Pa]:	2241	2232	1650	1429	1417	209	207

Poznámka: theta je teplota na rozhraní vrstev, p je předpokládaný částečný tlak vodní páry na rozhraní vrstev a p,sat je částečný tlak nasycené vodní páry na rozhraní vrstev.

Při venkovní návrhové teplotě dochází v konstrukci ke kondenzaci vodní páry.

Kond.zóna číslo	Hranice kondenzační zóny levá [m]	pravá [m]	Kondenzující množství vodní páry [kg/(m2s)]
1	0.3102	0.3200	3.924E-0008

Roční bilance zkondenzované a vypařené vodní páry:

Množství zkondenzované vodní páry za rok Mc,a: **0.0926 kg/(m2.rok)**

Množství vypařitelné vodní páry za rok Mev,a: **2.6907 kg/(m2.rok)**

Ke kondenzaci dochází při venkovní teplotě nižší než 0.0 C.

Bilance zkondenzované a vypařené vodní páry podle EN ISO 13788:

Roční cyklus č. 1

V konstrukci nedochází během modelového roku ke kondenzaci vodní páry.

Poznámka: Hodnocení difúze vodní páry bylo provedeno pro předpoklad 1D šíření vodní páry převažující skladbou konstrukce. Pro konstrukce s výraznými systematickými tepelnými mosty je výsledek výpočtu jen orientační. Přesnější výsledky lze získat s pomocí 2D analýzy.

Rozmezí relativních vlhkostí v jednotlivých materiálech (pro poslední roční cyklus):

Číslo	Název	Trvání příslušné relativní vlhkosti v materiálu ve dnech za rok				
		pod 60%	60-70%	70-80%	80-90%	nad 90%
1	Omítka vnitřní	212	153	---	---	---
2	Pazderobeton	212	153	---	---	---
3	Škvárobeton	212	153	---	---	---
4	Omítka vnější	212	153	---	---	---
5	EPS	---	---	153	122	90
6	Stěrka s omítk	---	---	153	122	90

Poznámka: S pomocí této tabulky lze zjednodušeně odhadnout, jaké je riziko dosažení nepřipustné hmotnostní vlhkosti materiálu či riziko jeho koroze.

Konkrétně pro dřevo předepisuje ČSN 730540-2/Z1 maximální přípustnou hmotnostní vlhkost 18 %. Ze sorpční křivky pro daný typ dřeva lze odvodit, při jaké relativní vlhkosti vzduchu dosahuje dřevo této kritické hmotnostní vlhkosti. Obvykle jde o cca 80 %.

Pokud je v tabulce výše pro dřevo uveden dlouhodobější výskyt relativní vlhkosti nad 80 %, lze předpokládat, že požadavek ČSN 730540-2 na maximální hmotnostní vlhkost dřeva nebude splněn.

KOMPLEXNÍ POSOUZENÍ SKLADBY STAVEBNÍ KONSTRUKCE Z HLEDISKA ŠÍŘENÍ TEPLA A VODNÍ PÁRY

podle EN ISO 13788, EN ISO 6946, ČSN 730540 a STN 730540

Teplo 2017

Název úlohy : **4. Průčelí + EPS 180 mm**
Zpracovatel : STOPTERM s.r.o.
Zakázka : PENB - Na Vrcholu 2474 - 2476
Datum : XI/2017

ZADANÁ SKLADBA A OKRAJOVÉ PODMÍNKY :

Typ hodnocené konstrukce : Stěna vnější jednoplášťová
Korekce součinitele prostupu dU : 0.000 W/m²K

Skladba konstrukce (od interiéru) :

Číslo	Název	D [m]	Lambda [W/(m.K)]	c [J/(kg.K)]	Ro [kg/m ³]	Mi [-]	Ma [kg/m ²]
1	Omítka vnitřní	0,0050	0,9900	790,0	2000,0	19,0	0.0000
2	Pazderobeton	0,0850	0,2300	1470,0	650,0	12,0	0.0000
3	Škvárobeton	0,1400	0,8200	830,0	1700,0	6,0	0.0000
4	Omítka vnější	0,0100	0,9900	790,0	2000,0	19,0	0.0000
5	EPS	0,0800	0,0420	1270,0	16,0	30,0	0.0000
6	Stěrka s omítk	0,0050	0,8000	840,0	1700,0	140,0	0.0000
7	EPS	0,1000	0,0420	1270,0	16,0	30,0	0.0000
8	Stěrka s omítk	0,0050	0,8000	840,0	1700,0	140,0	0.0000

Poznámka: D je tloušťka vrstvy, Lambda je návrhová hodnota tepelné vodivosti vrstvy, C je měrná tepelná kapacita vrstvy, Ro je objemová hmotnost vrstvy, Mi je faktor difúzního odporu vrstvy a Ma je počáteční zabudovaná vlhkost ve vrstvě.

Číslo	Kompletní název vrstvy	Interní výpočet tep. vodivosti
1	Omítka vnitřní	---
2	Pazderobeton	---
3	Škvárobeton	---
4	Omítka vnější	---
5	EPS	---
6	Stěrka s omítkou	---
7	EPS	---
8	Stěrka s omítkou	---

Okrajové podmínky výpočtu :

Tepelný odpor při přestupu tepla v interiéru Rsi : 0.13 m²K/W
dtto pro výpočet vnitřní povrchové teploty Rsi : 0.25 m²K/W
Tepelný odpor při přestupu tepla v exteriéru Rse : 0.04 m²K/W
dtto pro výpočet vnitřní povrchové teploty Rse : 0.04 m²K/W

Návrhová venkovní teplota Te : -13.0 C
Návrhová teplota vnitřního vzduchu Tai : 21.0 C
Návrhová relativní vlhkost venkovního vzduchu RHe : 84.0 %
Návrhová relativní vlhkost vnitřního vzduchu RH_i : 55.0 %

Měsíc	Délka [dny/hodiny]		Tai [C]	RHi [%]	Pi [Pa]	Te [C]	RHe [%]	Pe [Pa]
1	31	744	21.0	43.1	1071.3	-2.4	81.2	406.1
2	28	672	21.0	45.1	1121.0	-0.9	80.8	457.9
3	31	744	21.0	48.3	1200.5	3.0	79.5	602.1
4	30	720	21.0	52.7	1309.9	7.7	77.5	814.1
5	31	744	21.0	59.5	1478.9	12.7	74.5	1093.5
6	30	720	21.0	65.0	1615.6	15.9	72.0	1300.1
7	31	744	21.0	67.9	1687.7	17.5	70.4	1407.2
8	31	744	21.0	66.9	1662.9	17.0	70.9	1373.1
9	30	720	21.0	60.5	1503.8	13.3	74.1	1131.2
10	31	744	21.0	53.3	1324.8	8.3	77.1	843.7
11	30	720	21.0	48.2	1198.1	2.9	79.5	597.9
12	31	744	21.0	45.6	1133.4	-0.6	80.7	468.9

Poznámka: Tai, RHi a Pi jsou prům. měsíční parametry vnitřního vzduchu (teplota, relativní vlhkost a částečný tlak vodní páry) a Te, RHe a Pe jsou prům. měsíční parametry v prostředí na vnější straně konstrukce (teplota, relativní vlhkost a částečný tlak vodní páry).

Pro vnitřní prostředí byla uplatněna přírážka k vnitřní relativní vlhkosti : 5.0 %

Výchozí měsíc výpočtu bilance se stanovuje výpočtem podle EN ISO 13788.

Počet hodnocených let : 1

VÝSLEDKY VÝPOČTU HODNOCENÉ KONSTRUKCE :

Tepelný odpor a součinitel prostupu tepla podle EN ISO 6946:

Tepelný odpor konstrukce R : 4.854 m²K/W

Součinitel prostupu tepla konstrukce U : 0.199 W/m²K

Součinitel prostupu zabudované kce U_k : 0.22 / 0.25 / 0.30 / 0.40 W/m²K

Uvedené orientační hodnoty platí pro různou kvalitu řešení tep. mostů vyjádřenou přibližnou přírážkou podle poznámek k čl. B.9.2 v ČSN 730540-4.

Difúzní odpor a tepelně akumulční vlastnosti:

Difúzní odpor konstrukce Z_{pT} : 4.8E+0010 m/s

Teplotní útlum konstrukce Ny* podle EN ISO 13786 : 490.4

Fázový posun teplotního kmitu Psi* podle EN ISO 13786 : 12.5 h

Teplota vnitřního povrchu a teplotní faktor podle ČSN 730540 a EN ISO 13788:

Vnitřní povrchová teplota v návrhových podmínkách T_{si,p} : 19.35 C

Teplotní faktor v návrhových podmínkách f_{Rsi,p} : 0.951

Obě hodnoty platí pro odpor při přestupu tepla na vnitřní straně R_{si}=0,25 m²K/W.

Číslo měsíce	Minimální požadované hodnoty při max. rel. vlhkosti na vnitřním povrchu:				Vypočtené hodnoty		
	----- 80% -----		----- 100% -----		Tsi[C]	f,Rsi	RHsi[%]
	Tsi,m[C]	f,Rsi,m	Tsi,m[C]	f,Rsi,m			
1	11.3	0.586	8.0	0.444	19.9	0.951	46.2
2	12.0	0.589	8.7	0.436	19.9	0.951	48.2
3	13.0	0.558	9.7	0.371	20.1	0.951	51.0
4	14.4	0.502	11.0	0.246	20.4	0.951	54.8
5	16.3	0.430	12.8	0.014	20.6	0.951	61.0
6	17.7	0.346	14.2	-----	20.8	0.951	66.0
7	18.4	0.245	14.8	-----	20.8	0.951	68.6
8	18.1	0.280	14.6	-----	20.8	0.951	67.7
9	16.5	0.419	13.1	-----	20.6	0.951	61.9
10	14.6	0.492	11.1	0.224	20.4	0.951	55.4
11	13.0	0.558	9.6	0.372	20.1	0.951	50.9
12	12.2	0.591	8.8	0.436	20.0	0.951	48.7

Poznámka: RHsi je relativní vlhkost na vnitřním povrchu, Tsi je vnitřní povrchová teplota a f_{Rsi} je teplotní faktor.

Difúze vodní páry v návrh. podmínkách a bilance vodní páry podle ČSN 730540: (bez vlivu zabudované vlhkosti a sluneční radiace)

Průběh teplot a částečných tlaků vodní páry v návrhových okrajových podmínkách:

rozhraní:	i	1-2	2-3	3-4	4-5	5-6	6-7	7-8	e
theta [C]:	20.1	20.1	17.6	16.4	16.4	3.5	3.4	-12.7	-12.7
p [Pa]:	1367	1354	1217	1105	1079	757	663	260	166
p,sat [Pa]:	2354	2349	2010	1868	1860	783	781	204	203

Poznámka: theta je teplota na rozhraní vrstev, p je předpokládaný částečný tlak vodní páry na rozhraní vrstev a p,sat je částečný tlak nasycené vodní páry na rozhraní vrstev.

Při venkovní návrhové teplotě dochází v konstrukci ke kondenzaci vodní páry.

Kond.zóna číslo	Hranice kondenzační zóny levá [m]	pravá [m]	Kondenzující množství vodní páry [kg/(m2s)]
1	0.3972	0.4250	1.801E-0008

Roční bilance zkondenzované a vypařené vodní páry:

Množství zkondenzované vodní páry za rok Mc,a: **0.0221 kg/(m2.rok)**

Množství vypařitelné vodní páry za rok Mev,a: **2.6561 kg/(m2.rok)**

Ke kondenzaci dochází při venkovní teplotě nižší než 0.0 C.

Bilance zkondenzované a vypařené vodní páry podle EN ISO 13788:

Roční cyklus č. 1

V konstrukci nedochází během modelového roku ke kondenzaci vodní páry.

Poznámka: Hodnocení difúze vodní páry bylo provedeno pro předpoklad 1D šíření vodní páry převažující skladbou konstrukce. Pro konstrukce s výraznými systematickými tepelnými mosty je výsledek výpočtu jen orientační. Přesnější výsledky lze získat s pomocí 2D analýzy.

Rozmezí relativních vlhkostí v jednotlivých materiálech (pro poslední roční cyklus):

Číslo	Název	Trvání příslušné relativní vlhkosti v materiálu ve dnech za rok				
		pod 60%	60-70%	70-80%	80-90%	nad 90%
1	Omítka vnitřní	212	153	---	---	---
2	Pazderobeton	212	153	---	---	---
3	Škvárobeton	212	153	---	---	---
4	Omítka vnější	212	153	---	---	---
5	EPS	---	365	---	---	---
6	Stěrka s omítk	---	365	---	---	---
7	EPS	---	---	184	181	---
8	Stěrka s omítk	---	---	184	181	---

Poznámka: S pomocí této tabulky lze zjednodušeně odhadnout, jaké je riziko dosažení nepřípustné hmotnostní vlhkosti materiálu či riziko jeho koroze.

Konkrétně pro dřevo předepisuje ČSN 730540-2/Z1 maximální přípustnou hmotnostní vlhkost 18 %. Ze sorpční křivky pro daný typ dřeva lze odvodit, při jaké relativní vlhkosti vzduchu dosahuje dřevo této kritické hmotnostní vlhkosti. Obvykle jde o cca 80 %.

Pokud je v tabulce výše pro dřevo uveden dlouhodobější výskyt relativní vlhkosti nad 80 %, lze předpokládat, že požadavek ČSN 730540-2 na maximální hmotnostní vlhkost dřeva nebude splněn.

KOMPLEXNÍ POSOUZENÍ SKLADBY STAVEBNÍ KONSTRUKCE Z HLEDISKA ŠÍŘENÍ TEPLA A VODNÍ PÁRY

podle EN ISO 13788, EN ISO 6946, ČSN 730540 a STN 730540

Teplo 2017

Název úlohy : **5. Štíty + EPS 180 mm**
Zpracovatel : STOPTERM s.r.o.
Zakázka : PENB - Na Vrcholu 2474 - 2476
Datum : XI/2017

ZADANÁ SKLADBA A OKRAJOVÉ PODMÍNKY :

Typ hodnocené konstrukce : Stěna vnější jednovrstevná
Korekce součinitele prostupu dU : 0.000 W/m²K

Skladba konstrukce (od interiéru) :

Číslo	Název	D [m]	Lambda [W/(m.K)]	c [J/(kg.K)]	Ro [kg/m ³]	Mi [-]	Ma [kg/m ²]
1	Omítka vnitřní	0,0050	0,9900	790,0	2000,0	19,0	0.0000
2	Pazderobeton	0,0850	0,2300	1470,0	650,0	12,0	0.0000
3	Škvárobeton	0,1400	0,8200	830,0	1700,0	6,0	0.0000
4	Omítka vnější	0,0100	0,9900	790,0	2000,0	19,0	0.0000
5	EPS	0,0800	0,0420	1270,0	16,0	30,0	0.0000
6	Stěrka s omítk	0,0050	0,8000	840,0	1700,0	140,0	0.0000
7	EPS	0,1000	0,0420	1270,0	16,0	30,0	0.0000
8	Stěrka s omítk	0,0050	0,8000	840,0	1700,0	140,0	0.0000

Poznámka: D je tloušťka vrstvy, Lambda je návrhová hodnota tepelné vodivosti vrstvy, C je měrná tepelná kapacita vrstvy, Ro je objemová hmotnost vrstvy, Mi je faktor difúzního odporu vrstvy a Ma je počáteční zabudovaná vlhkost ve vrstvě.

Číslo	Kompletní název vrstvy	Interní výpočet tep. vodivosti
1	Omítka vnitřní	---
2	Pazderobeton	---
3	Škvárobeton	---
4	Omítka vnější	---
5	EPS	---
6	Stěrka s omítkou	---
7	EPS	---
8	Stěrka s omítkou	---

Okrajové podmínky výpočtu :

Tepelný odpor při přestupu tepla v interiéru Rsi : 0.13 m²K/W
dtto pro výpočet vnitřní povrchové teploty Rsi : 0.25 m²K/W
Tepelný odpor při přestupu tepla v exteriéru Rse : 0.04 m²K/W
dtto pro výpočet vnitřní povrchové teploty Rse : 0.04 m²K/W

Návrhová venkovní teplota Te : -13.0 C
Návrhová teplota vnitřního vzduchu Tai : 21.0 C
Návrhová relativní vlhkost venkovního vzduchu RHe : 84.0 %
Návrhová relativní vlhkost vnitřního vzduchu RHl : 55.0 %

Měsíc	Délka [dny/hodiny]		Tai [C]	RHi [%]	Pi [Pa]	Te [C]	RHe [%]	Pe [Pa]
1	31	744	21.0	43.1	1071.3	-2.4	81.2	406.1
2	28	672	21.0	45.1	1121.0	-0.9	80.8	457.9
3	31	744	21.0	48.3	1200.5	3.0	79.5	602.1
4	30	720	21.0	52.7	1309.9	7.7	77.5	814.1
5	31	744	21.0	59.5	1478.9	12.7	74.5	1093.5
6	30	720	21.0	65.0	1615.6	15.9	72.0	1300.1
7	31	744	21.0	67.9	1687.7	17.5	70.4	1407.2
8	31	744	21.0	66.9	1662.9	17.0	70.9	1373.1
9	30	720	21.0	60.5	1503.8	13.3	74.1	1131.2
10	31	744	21.0	53.3	1324.8	8.3	77.1	843.7
11	30	720	21.0	48.2	1198.1	2.9	79.5	597.9
12	31	744	21.0	45.6	1133.4	-0.6	80.7	468.9

Poznámka: Tai, RHi a Pi jsou prům. měsíční parametry vnitřního vzduchu (teplota, relativní vlhkost a částečný tlak vodní páry) a Te, RHe a Pe jsou prům. měsíční parametry v prostředí na vnější straně konstrukce (teplota, relativní vlhkost a částečný tlak vodní páry).

Pro vnitřní prostředí byla uplatněna přírážka k vnitřní relativní vlhkosti : 5.0 %

Výchozí měsíc výpočtu bilance se stanovuje výpočtem podle EN ISO 13788.

Počet hodnocených let : 1

VÝSLEDKY VÝPOČTU HODNOCENÉ KONSTRUKCE :

Tepelný odpor a součinitel prostupu tepla podle EN ISO 6946:

Tepelný odpor konstrukce R : 4.854 m²K/W

Součinitel prostupu tepla konstrukce U : 0.199 W/m²K

Součinitel prostupu zabudované kce U_k : 0.22 / 0.25 / 0.30 / 0.40 W/m²K

Uvedené orientační hodnoty platí pro různou kvalitu řešení tep. mostů vyjádřenou přibližnou přírážkou podle poznámek k čl. B.9.2 v ČSN 730540-4.

Difúzní odpor a tepelně akumulční vlastnosti:

Difúzní odpor konstrukce Z_{pT} : 4.8E+0010 m/s

Teplotní útlum konstrukce Ny* podle EN ISO 13786 : 490.4

Fázový posun teplotního kmitu Psi* podle EN ISO 13786 : 12.5 h

Teplota vnitřního povrchu a teplotní faktor podle ČSN 730540 a EN ISO 13788:

Vnitřní povrchová teplota v návrhových podmínkách T_{si,p} : 19.35 C

Teplotní faktor v návrhových podmínkách f_{Rsi,p} : 0.951

Obě hodnoty platí pro odpor při přestupu tepla na vnitřní straně R_{si}=0,25 m²K/W.

Číslo měsíce	Minimální požadované hodnoty při max. rel. vlhkosti na vnitřním povrchu:				Vypočtené hodnoty		
	----- 80% -----		----- 100% -----		Tsi[C]	f,Rsi	RHsi[%]
	Tsi,m[C]	f,Rsi,m	Tsi,m[C]	f,Rsi,m			
1	11.3	0.586	8.0	0.444	19.9	0.951	46.2
2	12.0	0.589	8.7	0.436	19.9	0.951	48.2
3	13.0	0.558	9.7	0.371	20.1	0.951	51.0
4	14.4	0.502	11.0	0.246	20.4	0.951	54.8
5	16.3	0.430	12.8	0.014	20.6	0.951	61.0
6	17.7	0.346	14.2	-----	20.8	0.951	66.0
7	18.4	0.245	14.8	-----	20.8	0.951	68.6
8	18.1	0.280	14.6	-----	20.8	0.951	67.7
9	16.5	0.419	13.1	-----	20.6	0.951	61.9
10	14.6	0.492	11.1	0.224	20.4	0.951	55.4
11	13.0	0.558	9.6	0.372	20.1	0.951	50.9
12	12.2	0.591	8.8	0.436	20.0	0.951	48.7

Poznámka: RHsi je relativní vlhkost na vnitřním povrchu, Tsi je vnitřní povrchová teplota a f_{Rsi} je teplotní faktor.

Difúze vodní páry v návrh. podmínkách a bilance vodní páry podle ČSN 730540: (bez vlivu zabudované vlhkosti a sluneční radiace)

Průběh teplot a částečných tlaků vodní páry v návrhových okrajových podmínkách:

rozhraní:	i	1-2	2-3	3-4	4-5	5-6	6-7	7-8	e
theta [C]:	20.1	20.1	17.6	16.4	16.4	3.5	3.4	-12.7	-12.7
p [Pa]:	1367	1354	1217	1105	1079	757	663	260	166
p,sat [Pa]:	2354	2349	2010	1868	1860	783	781	204	203

Poznámka: theta je teplota na rozhraní vrstev, p je předpokládaný částečný tlak vodní páry na rozhraní vrstev a p,sat je částečný tlak nasycené vodní páry na rozhraní vrstev.

Při venkovní návrhové teplotě dochází v konstrukci ke kondenzaci vodní páry.

Kond.zóna číslo	Hranice kondenzační zóny levá [m]	pravá [m]	Kondenzující množství vodní páry [kg/(m2s)]
1	0.3972	0.4250	1.801E-0008

Roční bilance zkondenzované a vypařené vodní páry:

Množství zkondenzované vodní páry za rok Mc,a: **0.0221 kg/(m2.rok)**

Množství vypařitelné vodní páry za rok Mev,a: **2.6561 kg/(m2.rok)**

Ke kondenzaci dochází při venkovní teplotě nižší než 0.0 C.

Bilance zkondenzované a vypařené vodní páry podle EN ISO 13788:

Roční cyklus č. 1

V konstrukci nedochází během modelového roku ke kondenzaci vodní páry.

Poznámka: Hodnocení difúze vodní páry bylo provedeno pro předpoklad 1D šíření vodní páry převažující skladbou konstrukce. Pro konstrukce s výraznými systematickými tepelnými mosty je výsledek výpočtu jen orientační. Přesnější výsledky lze získat s pomocí 2D analýzy.

Rozmezí relativních vlhkostí v jednotlivých materiálech (pro poslední roční cyklus):

Číslo	Název	Trvání příslušné relativní vlhkosti v materiálu ve dnech za rok				
		pod 60%	60-70%	70-80%	80-90%	nad 90%
1	Omítka vnitřní	212	153	---	---	---
2	Pazderobeton	212	153	---	---	---
3	Škvárobeton	212	153	---	---	---
4	Omítka vnější	212	153	---	---	---
5	EPS	---	365	---	---	---
6	Stěrka s omítk	---	365	---	---	---
7	EPS	---	---	184	181	---
8	Stěrka s omítk	---	---	184	181	---

Poznámka: S pomocí této tabulky lze zjednodušeně odhadnout, jaké je riziko dosažení nepřípustné hmotnostní vlhkosti materiálu či riziko jeho koroze.

Konkrétně pro dřevo předepisuje ČSN 730540-2/Z1 maximální přípustnou hmotnostní vlhkost 18 %. Ze sorpční křivky pro daný typ dřeva lze odvodit, při jaké relativní vlhkosti vzduchu dosahuje dřevo této kritické hmotnostní vlhkosti. Obvykle jde o cca 80 %.

Pokud je v tabulce výše pro dřevo uveden dlouhodobější výskyt relativní vlhkosti nad 80 %, lze předpokládat, že požadavek ČSN 730540-2 na maximální hmotnostní vlhkost dřeva nebude splněn.

KOMPLEXNÍ POSOUZENÍ SKLADBY STAVEBNÍ KONSTRUKCE Z HLEDISKA ŠÍŘENÍ TEPLA A VODNÍ PÁRY

podle EN ISO 13788, EN ISO 6946, ČSN 730540 a STN 730540

Teplu 2017

Název úlohy : **6. Boční lodžiové panely + EPS 80 mm**
Zpracovatel : STOPTERM s.r.o.
Zakázka : PENB - Na Vrcholu 2474 - 2476
Datum : XI/2017

ZADANÁ SKLADBA A OKRAJOVÉ PODMÍNKY :

Typ hodnocené konstrukce : Stěna vnější jednoplášťová
Korekce součinitele prostupu dU : 0.000 W/m²K

Skladba konstrukce (od interiéru) :

Číslo	Název	D [m]	Lambda [W/(m.K)]	c [J/(kg.K)]	Ro [kg/m ³]	Mi [-]	Ma [kg/m ²]
1	Omítka vnitřní	0,0100	0,9900	790,0	2000,0	19,0	0.0000
2	Struskopemzobe	0,1800	0,6200	890,0	1700,0	17,0	0.0000
3	Vzduch. dutina	0,0050	0,0455	1010,0	1,2	1,0	0.0000
4	Struskopemzobe	0,0800	0,6200	890,0	1700,0	17,0	0.0000
5	Omítka vnější	0,0100	0,9900	790,0	2000,0	19,0	0.0000
6	EPS	0,0800	0,0420	1270,0	16,0	30,0	0.0000
7	Stěrka s omítk	0,0050	0,8000	840,0	1700,0	140,0	0.0000

Poznámka: D je tloušťka vrstvy, Lambda je návrhová hodnota tepelné vodivosti vrstvy, C je měrná tepelná kapacita vrstvy, Ro je objemová hmotnost vrstvy, Mi je faktor difúzního odporu vrstvy a Ma je počáteční zabudovaná vlhkost ve vrstvě.

Číslo	Kompletní název vrstvy	Interní výpočet tep. vodivosti
1	Omítka vnitřní	---
2	Struskopemzobeton	---
3	Vzduch. dutina	---
4	Struskopemzobeton	---
5	Omítka vnější	---
6	EPS	---
7	Stěrka s omítkou	---

Okrajové podmínky výpočtu :

Tepelný odpor při přestupu tepla v interiéru Rsi : 0.13 m²K/W
dtto pro výpočet vnitřní povrchové teploty Rsi : 0.25 m²K/W
Tepelný odpor při přestupu tepla v exteriéru Rse : 0.04 m²K/W
dtto pro výpočet vnitřní povrchové teploty Rse : 0.04 m²K/W

Návrhová venkovní teplota Te : -13.0 C
Návrhová teplota vnitřního vzduchu Tai : 21.0 C
Návrhová relativní vlhkost venkovního vzduchu RHe : 84.0 %
Návrhová relativní vlhkost vnitřního vzduchu RHí : 55.0 %

Měsíc	Délka [dny/hodiny]		Tai [C]	RHi [%]	Pi [Pa]	Te [C]	RHe [%]	Pe [Pa]
1	31	744	21.0	64.8	1610.7	-2.4	81.2	406.1
2	28	672	21.0	66.9	1662.9	-0.9	80.8	457.9
3	31	744	21.0	66.8	1660.4	3.0	79.5	602.1
4	30	720	21.0	66.0	1640.5	7.7	77.5	814.1
5	31	744	21.0	67.4	1675.3	12.7	74.5	1093.5
6	30	720	21.0	69.4	1725.0	15.9	72.0	1300.1
7	31	744	21.0	70.6	1754.8	17.5	70.4	1407.2
8	31	744	21.0	70.2	1744.9	17.0	70.9	1373.1
9	30	720	21.0	67.7	1682.7	13.3	74.1	1131.2
10	31	744	21.0	66.0	1640.5	8.3	77.1	843.7
11	30	720	21.0	66.8	1660.4	2.9	79.5	597.9
12	31	744	21.0	67.3	1672.8	-0.6	80.7	468.9

Poznámka: Tai, RHi a Pi jsou prům. měsíční parametry vnitřního vzduchu (teplota, relativní vlhkost a částečný tlak vodní páry) a Te, RHe a Pe jsou prům. měsíční parametry v prostředí na vnější straně konstrukce (teplota, relativní vlhkost a částečný tlak vodní páry).

Pro vnitřní prostředí byla uplatněna přírážka k vnitřní relativní vlhkosti : 5.0 %

Výchozí měsíc výpočtu bilance se stanovuje výpočtem podle EN ISO 13788.

Počet hodnocených let : 1

VÝSLEDKY VÝPOČTU HODNOCENÉ KONSTRUKCE :

Tepelný odpor a součinitel prostupu tepla podle EN ISO 6946:

Tepelný odpor konstrukce R : 2.460 m²K/W

Součinitel prostupu tepla konstrukce U : 0.380 W/m²K

Součinitel prostupu zabudované kce U_k : 0.40 / 0.43 / 0.48 / 0.58 W/m²K

Uvedené orientační hodnoty platí pro různou kvalitu řešení tep. mostů vyjádřenou přibližnou přírážkou podle poznámek k čl. B.9.2 v ČSN 730540-4.

Difúzní odpor a tepelně akumulční vlastnosti:

Difúzní odpor konstrukce Z_{pT} : 4.2E+0010 m/s

Teplotní útlum konstrukce Ny* podle EN ISO 13786 : 274.0

Fázový posun teplotního kmitu Psi* podle EN ISO 13786 : 12.8 h

Teplota vnitřního povrchu a teplotní faktor podle ČSN 730540 a EN ISO 13788:

Vnitřní povrchová teplota v návrhových podmínkách T_{si,p} : 17.91 C

Teplotní faktor v návrhových podmínkách f_{Rsi,p} : 0.909

Obě hodnoty platí pro odpor při přestupu tepla na vnitřní straně R_{si}=0,25 m²K/W.

Číslo měsíce	Minimální požadované hodnoty při max. rel. vlhkosti na vnitřním povrchu:				Vypočtené hodnoty		
	----- 80% -----		----- 100% -----		Tsi[C]	f,Rsi	RHsi[%]
	Tsi,m[C]	f,Rsi,m	Tsi,m[C]	f,Rsi,m			
1	17.6	0.855	14.1	0.706	18.9	0.909	73.9
2	18.1	0.869	14.6	0.709	19.0	0.909	75.7
3	18.1	0.839	14.6	0.644	19.4	0.909	73.9
4	17.9	0.767	14.4	0.504	19.8	0.909	71.1
5	18.2	0.667	14.7	0.245	20.2	0.909	70.6
6	18.7	0.550	15.2	-----	20.5	0.909	71.4
7	19.0	0.423	15.5	-----	20.7	0.909	72.0
8	18.9	0.472	15.4	-----	20.6	0.909	71.8
9	18.3	0.651	14.8	0.195	20.3	0.909	70.7
10	17.9	0.756	14.4	0.481	19.8	0.909	70.9
11	18.1	0.840	14.6	0.646	19.4	0.909	74.0
12	18.2	0.871	14.7	0.709	19.0	0.909	76.0

Poznámka: RHsi je relativní vlhkost na vnitřním povrchu, Tsi je vnitřní povrchová teplota a f_{Rsi} je teplotní faktor.

Difúze vodní páry v návrh. podmínkách a bilance vodní páry podle ČSN 730540: (bez vlivu zabudované vlhkosti a sluneční radiace)

Průběh teplot a částečných tlaků vodní páry v návrhových okrajových podmínkách:

rozhraní:	i	1-2	2-3	3-4	4-5	5-6	6-7	e
theta [C]:	19.3	19.2	15.4	14.0	12.3	12.2	-12.4	-12.5
p [Pa]:	1367	1338	873	873	666	637	273	166
p,sat [Pa]:	2240	2222	1753	1599	1434	1422	209	207

Poznámka: theta je teplota na rozhraní vrstev, p je předpokládaný částečný tlak vodní páry na rozhraní vrstev a p,sat je částečný tlak nasycené vodní páry na rozhraní vrstev.

Při venkovní návrhové teplotě dochází v konstrukci ke kondenzaci vodní páry.

Kond.zóna číslo	Hranice kondenzační zóny levá [m]	pravá [m]	Kondenzující množství vodní páry [kg/(m2s)]
1	0.3650	0.3650	1.994E-0008

Roční bilance zkondenzované a vypařené vodní páry:

Množství zkondenzované vodní páry za rok Mc,a: **0.0272 kg/(m2.rok)**

Množství vypařitelné vodní páry za rok Mev,a: **2.7030 kg/(m2.rok)**

Ke kondenzaci dochází při venkovní teplotě nižší než 0.0 C.

Bilance zkondenzované a vypařené vodní páry podle EN ISO 13788:

Roční cyklus č. 1

V konstrukci nedochází během modelového roku ke kondenzaci vodní páry.

Poznámka: Hodnocení difúze vodní páry bylo provedeno pro předpoklad 1D šíření vodní páry převažující skladbou konstrukce. Pro konstrukce s výraznými systematickými tepelnými mosty je výsledek výpočtu jen orientační. Přesnější výsledky lze získat s pomocí 2D analýzy.

Rozmezí relativních vlhkostí v jednotlivých materiálech (pro poslední roční cyklus):

Číslo	Název	Trvání příslušné relativní vlhkosti v materiálu ve dnech za rok				
		pod 60%	60-70%	70-80%	80-90%	nad 90%
1	Omítka vnitřní	---	153	212	---	---
2	Struskopemzobe	---	214	151	---	---
3	Vzduch. dutina	---	365	---	---	---
4	Struskopemzobe	---	365	---	---	---
5	Omítka vnější	212	153	---	---	---
6	EPS	---	---	153	122	90
7	Stěrka s omítk	---	---	153	122	90

Poznámka: S pomocí této tabulky lze zjednodušeně odhadnout, jaké je riziko dosažení nepřijatelné hmotnostní vlhkosti materiálu či riziko jeho koroze.

Konkrétně pro dřevo předepisuje ČSN 730540-2/Z1 maximální přípustnou hmotnostní vlhkost 18 %. Ze sorpční křivky pro daný typ dřeva lze odvodit, při jaké relativní vlhkosti vzduchu dosahuje dřevo této kritické hmotnostní vlhkosti. Obvykle jde o cca 80 %.

Pokud je v tabulce výše pro dřevo uveden dlouhodobější výskyt relativní vlhkosti nad 80 %, lze předpokládat, že požadavek ČSN 730540-2 na maximální hmotnostní vlhkost dřeva nebude splněn.

KOMPLEXNÍ POSOUZENÍ SKLADBY STAVEBNÍ KONSTRUKCE Z HLEDISKA ŠÍŘENÍ TEPLA A VODNÍ PÁRY

podle EN ISO 13788, EN ISO 6946, ČSN 730540 a STN 730540

Teplota 2017

Název úlohy : **7. Vnitřní stěny do TP**
Zpracovatel : STOPTERM s.r.o.
Zakázka : PENB - Na Vrcholu 2474 - 2476
Datum : XI/2017

ZADANÁ SKLADBA A OKRAJOVÉ PODMÍNKY :

Typ hodnocené konstrukce : Stěna vnitřní
Korekce součinitele prostupu dU : 0.000 W/m²K

Skladba konstrukce (od interiéru) :

Číslo	Název	D [m]	Lambda [W/(m.K)]	c [J/(kg.K)]	Ro [kg/m ³]	Mi [-]	Ma [kg/m ²]
1	Omítka vnitřní	0,0100	0,9900	790,0	2000,0	19,0	0.0000
2	Struskopemzobe	0,1800	0,6200	890,0	1700,0	17,0	0.0000
3	Omítka vnitřní	0,0100	0,9900	790,0	2000,0	19,0	0.0000

Poznámka: D je tloušťka vrstvy, Lambda je návrhová hodnota tepelné vodivosti vrstvy, C je měrná tepelná kapacita vrstvy, Ro je objemová hmotnost vrstvy, Mi je faktor difúzního odporu vrstvy a Ma je počáteční zabudovaná vlhkost ve vrstvě.

Číslo	Kompletní název vrstvy	Interní výpočet tep. vodivosti
1	Omítka vnitřní	---
2	Struskopemzobeton	---
3	Omítka vnitřní	---

Okrajové podmínky výpočtu :

Tepelný odpor při přestupu tepla v interiéru Rsi : 0.13 m²K/W
dtto pro výpočet vnitřní povrchové teploty Rsi : 0.25 m²K/W
Tepelný odpor při přestupu tepla v exteriéru Rse : 0.13 m²K/W
dtto pro výpočet vnitřní povrchové teploty Rse : 0.13 m²K/W

Návrhová venkovní teplota Te : 3.0 C
Návrhová teplota vnitřního vzduchu Tai : 16.0 C
Návrhová relativní vlhkost venkovního vzduchu RHe : 80.0 %
Návrhová relativní vlhkost vnitřního vzduchu RH_i : 55.0 %

VÝSLEDKY VÝPOČTU HODNOCENÉ KONSTRUKCE :

Teplotní odpor a součinitel prostupu tepla podle EN ISO 6946:

Teplotní odpor konstrukce R : 0.311 m²K/W
 Součinitel prostupu tepla konstrukce U : **1.753 W/m²K**

Součinitel prostupu zabudované kce U_k : 1.77 / 1.80 / 1.85 / 1.95 W/m²K
 Uvedené orientační hodnoty platí pro různou kvalitu řešení tep. mostů vyjádřenou přibližnou přírážkou podle poznámek k čl. B.9.2 v ČSN 730540-4.

Difúzní odpor a tepelně akumulční vlastnosti:

Difúzní odpor konstrukce Z_{pT} : 1.8E+0010 m/s
 Teplotní útlum konstrukce N_y* podle EN ISO 13786 : 10.7
 Fázový posun teplotního kmitu Psi* podle EN ISO 13786 : 7.3 h

Teplota vnitřního povrchu a teplotní faktor podle ČSN 730540 a EN ISO 13788:

Vnitřní povrchová teplota v návrhových podmínkách T_{si,p} : 11.29 C
 Teplotní faktor v návrhových podmínkách f_{Rsi,p} : **0.638**

Obě hodnoty platí pro odpor při přestupu tepla na vnitřní straně R_{si}=0,25 m²K/W.

Difúze vodní páry v návrh. podmínkách a bilance vodní páry podle ČSN 730540: (bez vlivu zabudované vlhkosti a sluneční radiace)

Průběh teplot a částečných tlaků vodní páry v návrhových okrajových podmínkách:

rozhraní:	i	1-2	2-3	e
theta [C]:	13.0	12.8	6.2	6.0
p [Pa]:	1000	978	628	606
p,sat [Pa]:	1501	1478	947	932

Poznámka: theta je teplota na rozhraní vrstev, p je předpokládaný částečný tlak vodní páry na rozhraní vrstev a p,sat je částečný tlak nasycené vodní páry na rozhraní vrstev.

Při venkovní návrhové teplotě nedochází v konstrukci ke kondenzaci vodní páry.

Množství difundující vodní páry G_d : 2.288E-0008 kg/(m².s)

Poznámka: Hodnocení difúze vodní páry bylo provedeno pro předpoklad 1D šíření vodní páry převažující skladbou konstrukce. Pro konstrukce s výraznými systematickými tepelnými mosty je výsledek výpočtu jen orientační. Přesnější výsledky lze získat s pomocí 2D analýzy.

KOMPLEXNÍ POSOUZENÍ SKLADBY STAVEBNÍ KONSTRUKCE Z HLEDISKA ŠÍŘENÍ TEPLA A VODNÍ PÁRY

podle EN ISO 13788, EN ISO 6946, ČSN 730540 a STN 730540

Teplo 2017

Název úlohy : **8. Podlaha na terénu**
Zpracovatel : STOPTERM s.r.o.
Zakázka : PENB - Na Vrcholu 2474 - 2476
Datum : XI/2017

ZADANÁ SKLADBA A OKRAJOVÉ PODMÍNKY :

Typ hodnocené konstrukce : Podlaha na zemině
Korekce součinitele prostupu dU : 0.000 W/m2K

Skladba konstrukce (od interiéru) :

Číslo	Název	D [m]	Lambda [W/(m.K)]	c [J/(kg.K)]	Ro [kg/m3]	Mi [-]	Ma [kg/m2]
1	Potěr cementov	0,0300	1,1600	840,0	2000,0	19,0	0.0000
2	Betonová mazan	0,0500	1,3000	1020,0	2200,0	20,0	0.0000
3	Hydroizolace	0,0025	0,2100	1470,0	900,0	3150,0	0.0000

Poznámka: D je tloušťka vrstvy, Lambda je návrhová hodnota tepelné vodivosti vrstvy, C je měrná tepelná kapacita vrstvy, Ro je objemová hmotnost vrstvy, Mi je faktor difúzního odporu vrstvy a Ma je počáteční zabudovaná vlhkost ve vrstvě.

Číslo	Kompletní název vrstvy	Interní výpočet tep. vodivosti
1	Potěr cementový	---
2	Betonová mazanina	---
3	Hydroizolace	---

Okrajové podmínky výpočtu :

Tepelný odpor při přestupu tepla v interiéru Rsi : 0.17 m2K/W
dtto pro výpočet vnitřní povrchové teploty Rsi : 0.25 m2K/W
Tepelný odpor při přestupu tepla v exteriéru Rse : 0.00 m2K/W
dtto pro výpočet vnitřní povrchové teploty Rse : 0.04 m2K/W

Návrhová venkovní teplota Te : 5.0 C
Návrhová teplota vnitřního vzduchu Tai : 16.0 C
Návrhová relativní vlhkost venkovního vzduchu RHe : 100.0 %
Návrhová relativní vlhkost vnitřního vzduchu RHi : 55.0 %

Měsíc	Délka [dny/hodiny]		Tai [C]	RHi [%]	Pi [Pa]	Te [C]	RHe [%]	Pe [Pa]
1	31	744	16.0	57.1	1037.7	3.6	100.0	790.2
2	28	672	16.0	59.9	1088.6	2.7	100.0	741.4
3	31	744	16.0	64.2	1166.7	3.5	100.0	784.7
4	30	720	16.0	70.2	1275.7	5.4	100.0	896.5
5	31	744	16.0	79.5	1444.7	7.8	100.0	1057.7
6	30	720	16.0	87.0	1581.0	10.3	100.0	1252.2
7	31	744	16.0	91.0	1653.7	11.9	100.0	1392.6
8	31	744	16.0	89.7	1630.1	12.7	100.0	1467.8
9	30	720	16.0	80.9	1470.2	12.4	100.0	1439.2
10	31	744	16.0	71.1	1292.1	10.6	100.0	1277.5
11	30	720	16.0	64.1	1164.9	8.1	100.0	1079.5
12	31	744	16.0	60.5	1099.5	5.4	100.0	896.5

Poznámka: Tai, RHi a Pi jsou prům. měsíční parametry vnitřního vzduchu (teplota, relativní vlhkost a částečný tlak vodní páry) a Te, RHe a Pe jsou prům. měsíční parametry v prostředí na vnější straně konstrukce (teplota, relativní vlhkost a částečný tlak vodní páry).

Průměrná měsíční venkovní teplota Te byla vypočtena podle čl. 4.2.3 v EN ISO 13788 (vliv tepelné setrvačnosti zeminy).

Pro vnitřní prostředí byla uplatněna přírážka k vnitřní relativní vlhkosti : 5.0 %

Výchozí měsíc výpočtu bilance se stanovuje výpočtem podle EN ISO 13788.

Počet hodnocených let : 1

VÝSLEDKY VÝPOČTU HODNOCENÉ KONSTRUKCE :

Tepelný odpor a součinitel prostupu tepla podle EN ISO 6946:

Tepelný odpor konstrukce R : 0.076 m²K/W

Součinitel prostupu tepla konstrukce U : **4.061 W/m²K**

Součinitel prostupu zabudované kce U_{kc} : 4.08 / 4.11 / 4.16 / 4.26 W/m²K

Uvedené orientační hodnoty platí pro různou kvalitu řešení tep. mostů vyjádřenou přibližnou přírážkou podle poznámek k čl. B.9.2 v ČSN 730540-4.

Difúzní odpor a tepelně akumulční vlastnosti:

Difúzní odpor konstrukce Z_{pT} : 5.0E+0010 m/s

Teplotní útlum konstrukce Ny* podle EN ISO 13786 : 1.5

Fázový posun teplotního kmitu Psi* podle EN ISO 13786 : 1.5 h

Teplota vnitřního povrchu a teplotní faktor podle ČSN 730540 a EN ISO 13788:

Vnitřní povrchová teplota v návrhových podmínkách T_{si,p} : 8.49 C

Teplotní faktor v návrhových podmínkách f_{Rsi,p} : **0.317**

Obě hodnoty platí pro odpor při přestupu tepla na vnitřní straně R_{si}=0,25 m²K/W.

Číslo měsíce	Minimální požadované hodnoty při max. rel. vlhkosti na vnitřním povrchu:				Vypočtené hodnoty		
	----- 80% -----		----- 100% -----		Tsi[C]	f,Rsi	RHsi[%]
	Tsi,m[C]	f,Rsi,m	Tsi,m[C]	f,Rsi,m			
1	10.8	0.583	7.5	0.316	7.5	0.317	99.9
2	11.5	0.665	8.2	0.415	6.9	0.317	100.0
3	12.6	0.728	9.2	0.460	7.5	0.317	100.0
4	14.0	0.809	10.6	0.489	8.8	0.317	100.0
5	15.9	0.988	12.5	0.568	10.4	0.317	100.0
6	17.3	1.232	13.8	0.621	12.1	0.317	100.0
7	18.0	1.496	14.5	0.642	13.2	0.317	100.0
8	17.8	1.547	14.3	0.488	13.7	0.317	100.0
9	16.2	1.049	12.7	0.090	13.5	0.317	94.8
10	14.2	0.661	10.8	0.031	12.3	0.317	90.3
11	12.6	0.567	9.2	0.142	10.6	0.317	91.1
12	11.7	0.594	8.4	0.280	8.8	0.317	97.4

Poznámka: RHsi je relativní vlhkost na vnitřním povrchu, Tsi je vnitřní povrchová teplota a f_{Rsi} je teplotní faktor.

Difúze vodní páry v návrh. podmínkách a bilance vodní páry podle ČSN 730540:
(bez vlivu zabudované vlhkosti a sluneční radiace)

Průběh teplot a částečných tlaků vodní páry v návrhových okrajových podmínkách:

rozhraní:	i	1-2	2-3	e
theta [C]:	8.4	7.3	5.5	5.0
p [Pa]:	1000	992	978	872
p,sat [Pa]:	1102	1019	905	872

Poznámka: theta je teplota na rozhraní vrstev, p je předpokládaný částečný tlak vodní páry na rozhraní vrstev a p,sat je částečný tlak nasycené vodní páry na rozhraní vrstev.

Při venkovní návrhové teplotě dochází v konstrukci ke kondenzaci vodní páry.

Kond.zóna číslo	Hranice kondenzační zóny levá [m]	pravá [m]	Kondenzující množství vodní páry [kg/(m2s)]
1	0.0800	0.0820	1.124E-0008

Roční bilance zkondenzované a vypařené vodní páry:

Množství zkondenzované vodní páry za rok $M_{c,a}$: **0.0610 kg/(m2.rok)**

Množství vypařitelné vodní páry za rok $M_{ev,a}$: **1.6111 kg/(m2.rok)**

Ke kondenzaci dochází při venkovní teplotě nižší než 10.0 C.

Poznámka: Vypočtená celoroční bilance má pouze informativní charakter, protože výchozí venkovní teplota nebyla zadána v rozmezí od -10 do -21 C. Uvedený výsledek byl vypočten za předpokladu, že se konstrukce nachází v teplotní oblasti -15 C.

Bilance zkondenzované a vypařené vodní páry podle EN ISO 13788:

Roční cyklus č. 1

V konstrukci dochází během modelového roku ke kondenzaci.

Kondenzační zóna č. 1

Měsíc	Hranice kond.zóny v m od interiéru		Dif.tok do/ze zóny v kg/m2 za měsíc		Kondenz./vypař. v kg/m2 za měsíc Mc/Mev	Akumul. vlhkost v kg/m2 za měsíc Ma
	levá	pravá	g,in	g,out		
11	0.0800	0.0820	0.0188	0.0019	0.0170	0.0170
12	0.0696	0.0820	0.0582	0.0022	0.0561	0.0730
1	0.0000	0.0820	0.0321	0.0022	0.0299	0.1039
2	0.0000	0.0820	1.6633	0.0021	1.6612	1.7651
3	0.0000	0.0820	2.8914	0.0023	2.8891	4.6542
4	0.0000	0.0820	3.0023	0.0021	3.0002	7.6544
5	0.0000	0.0820	3.8470	0.0020	3.8450	11.4994
6	0.0000	0.0820	2.9132	0.0015	2.9117	14.4111
7	0.0000	0.0820	2.0041	0.0012	2.0028	16.4139
8	0.0000	0.0820	0.5820	0.0010	0.5810	16.9949
9	0.0010	0.0820	-2.1124	0.0011	-2.1135	14.8814
10	0.0300	0.0820	-0.0777	0.0015	-0.0792	14.8022

Max. množství zkondenzované vodní páry za rok $M_{c,a}$: **16.9949 kg/m2**

Množství vypařitelné vodní páry za rok $M_{ev,a}$: **2.1927 kg/m2**

z toho se odpaří do exteriéru: 0.0026 kg/m2

..... a do interiéru: 2.1901 kg/m2

Na konci modelového roku je zóna stále vlhká (tj. $M_{c,a} > M_{ev,a}$).

Poznámka: Hodnocení difúze vodní páry bylo provedeno pro předpoklad 1D šíření vodní páry převažující skladbou konstrukce. Pro konstrukce s výraznými systematickými tepelnými mosty je výsledek výpočtu jen orientační. Přesnější výsledky lze získat s pomocí 2D analýzy.

Rozmezí relativních vlhkostí v jednotlivých materiálech (pro poslední roční cyklus):

Číslo	Název	Trvání příslušné relativní vlhkosti v materiálu ve dnech za rok				
		pod 60%	60-70%	70-80%	80-90%	nad 90%
1	Potěr cementov	---	---	---	---	365
2	Betonová mazan	---	---	---	---	365
3	Hydroizolace	---	---	---	---	365

Poznámka: S pomocí této tabulky lze zjednodušeně odhadnout, jaké je riziko dosažení nepřipustné hmotnostní vlhkosti materiálu či riziko jeho koroze.

Konkrétně pro dřevo předepisuje ČSN 730540-2/Z1 maximální přípustnou hmotnostní vlhkost 18 %. Ze sorpční křivky pro daný typ dřeva lze odvodit, při jaké relativní vlhkosti vzduchu dosahuje dřevo této kritické hmotnostní vlhkosti. Obvykle jde o cca 80 %.

Pokud je v tabulce výše pro dřevo uveden dlouhodobější výskyt relativní vlhkosti nad 80 %, lze předpokládat, že požadavek ČSN 730540-2 na maximální hmotnostní vlhkost dřeva nebude splněn.

KOMPLEXNÍ POSOUZENÍ SKLADBY STAVEBNÍ KONSTRUKCE Z HLEDISKA ŠÍŘENÍ TEPLA A VODNÍ PÁRY

podle EN ISO 13788, EN ISO 6946, ČSN 730540 a STN 730540

Teplota 2017

Název úlohy : **9. Schodišťová stěna v TP pod terénem**

Zpracovatel : STOPTERM s.r.o.

Zakázka : PENB - Na Vrcholu 2474 - 2476

Datum : XI/2017

ZADANÁ SKLADBA A OKRAJOVÉ PODMÍNKY :

Typ hodnocené konstrukce : Stěna suterénní

Korekce součinitele prostupu dU : 0.000 W/m²K

Skladba konstrukce (od interiéru) :

Číslo	Název	D [m]	Lambda [W/(m.K)]	c [J/(kg.K)]	Ro [kg/m ³]	Mi [-]	Ma [kg/m ²]
1	Omítka vnitřní	0,0050	0,9900	790,0	2000,0	19,0	0.0000
2	Železobeton	0,2400	1,5800	1020,0	2400,0	29,0	0.0000
3	Hydroizolace	0,0025	0,2100	1470,0	1200,0	49250,0	0.0000

Poznámka: D je tloušťka vrstvy, Lambda je návrhová hodnota tepelné vodivosti vrstvy, C je měrná tepelná kapacita vrstvy, Ro je objemová hmotnost vrstvy, Mi je faktor difúzního odporu vrstvy a Ma je počáteční zabudovaná vlhkost ve vrstvě.

Číslo	Kompletní název vrstvy	Interní výpočet tep. vodivosti
1	Omítka vnitřní	---
2	Železobeton	---
3	Hydroizolace	---

Okrajové podmínky výpočtu :

Tepelný odpor při přestupu tepla v interiéru Rsi : 0.13 m²K/W

dtto pro výpočet vnitřní povrchové teploty Rsi : 0.25 m²K/W

Tepelný odpor při přestupu tepla v exteriéru Rse : 0.00 m²K/W

dtto pro výpočet vnitřní povrchové teploty Rse : 0.04 m²K/W

Návrhová venkovní teplota Te : -3.0 C

Návrhová teplota vnitřního vzduchu Tai : 16.0 C

Návrhová relativní vlhkost venkovního vzduchu RHe : 100.0 %

Návrhová relativní vlhkost vnitřního vzduchu RH_i : 55.0 %

Měsíc	Délka [dny/hodiny]	Tai [C]	RHi [%]	Pi [Pa]	Te [C]	RHe [%]	Pe [Pa]
1	31 744	16.0	57.1	1037.7	3.6	100.0	790.2
2	28 672	16.0	59.9	1088.6	2.7	100.0	741.4
3	31 744	16.0	64.2	1166.7	3.5	100.0	784.7
4	30 720	16.0	70.2	1275.7	5.4	100.0	896.5
5	31 744	16.0	79.5	1444.7	7.8	100.0	1057.7
6	30 720	16.0	87.0	1581.0	10.3	100.0	1252.2
7	31 744	16.0	91.0	1653.7	11.9	100.0	1392.6
8	31 744	16.0	89.7	1630.1	12.7	100.0	1467.8
9	30 720	16.0	80.9	1470.2	12.4	100.0	1439.2
10	31 744	16.0	71.1	1292.1	10.6	100.0	1277.5
11	30 720	16.0	64.1	1164.9	8.1	100.0	1079.5

12 31 744 16.0 60.5 1099.5 5.4 100.0 896.5

Poznámka: T_{ai} , R_{Hi} a P_i jsou prům. měsíční parametry vnitřního vzduchu (teplota, relativní vlhkost a částečný tlak vodní páry) a T_e , R_{He} a P_e jsou prům. měsíční parametry v prostředí na vnější straně konstrukce (teplota, relativní vlhkost a částečný tlak vodní páry).

Průměrná měsíční venkovní teplota T_e byla vypočtena podle čl. 4.2.3 v EN ISO 13788 (vliv tepelné setrvačnosti zeminy).

Pro vnitřní prostředí byla uplatněna přírážka k vnitřní relativní vlhkosti : 5.0 %

Výchozí měsíc výpočtu bilance se stanovuje výpočtem podle EN ISO 13788.

Počet hodnocených let : 1

VÝSLEDKY VÝPOČTU HODNOCENÉ KONSTRUKCE :

Tepelný odpor a součinitel prostupu tepla podle EN ISO 6946:

Tepelný odpor konstrukce R : 0.169 m²K/W

Součinitel prostupu tepla konstrukce U : 3.346 W/m²K

Součinitel prostupu zabudované kce $U_{k,c}$: 3.37 / 3.40 / 3.45 / 3.55 W/m²K

Uvedené orientační hodnoty platí pro různou kvalitu řešení tep. mostů vyjádřenou přibližnou přírážkou podle poznámek k čl. B.9.2 v ČSN 730540-4.

Difúzní odpor a tepelně akumulční vlastnosti:

Difuzní odpor konstrukce Z_{pT} : 6.9E+0011 m/s

Teplotní útlum konstrukce N_{y^*} podle EN ISO 13786 : 4.9

Fázový posun teplotního kmitu Ψ_{si^*} podle EN ISO 13786 : 6.6 h

Teplota vnitřního povrchu a teplotní faktor podle ČSN 730540 a EN ISO 13788:

Vnitřní povrchová teplota v návrhových podmínkách $T_{si,p}$: 5.65 C

Teplotní faktor v návrhových podmínkách $f_{Rsi,p}$: 0.455

Obě hodnoty platí pro odpor při přestupu tepla na vnitřní straně $R_{si}=0,25$ m²K/W.

Číslo měsíce	Minimální požadované hodnoty při max. rel. vlhkosti na vnitřním povrchu:				Vypočtené hodnoty		
	----- 80% -----		----- 100% -----				
	$T_{si,m}[C]$	$f_{Rsi,m}$	$T_{si,m}[C]$	$f_{Rsi,m}$	$T_{si}[C]$	f_{Rsi}	$RH_{si}[%]$
1	10.8	0.583	7.5	0.316	9.2	0.455	89.0
2	11.5	0.665	8.2	0.415	8.8	0.455	96.5
3	12.6	0.728	9.2	0.460	9.2	0.455	100.0
4	14.0	0.809	10.6	0.489	10.2	0.455	100.0
5	15.9	0.988	12.5	0.568	11.5	0.455	100.0
6	17.3	1.232	13.8	0.621	12.9	0.455	100.0
7	18.0	1.496	14.5	0.642	13.8	0.455	100.0
8	17.8	1.547	14.3	0.488	14.2	0.455	100.0
9	16.2	1.049	12.7	0.090	14.0	0.455	91.8
10	14.2	0.661	10.8	0.031	13.1	0.455	86.0
11	12.6	0.567	9.2	0.142	11.7	0.455	84.8
12	11.7	0.594	8.4	0.280	10.2	0.455	88.2

Poznámka: RH_{si} je relativní vlhkost na vnitřním povrchu, T_{si} je vnitřní povrchová teplota a f_{Rsi} je teplotní faktor.

Difúze vodní páry v návrh. podmínkách a bilance vodní páry podle ČSN 730540: (bez vlivu zabudované vlhkosti a sluneční radiace)

Průběh teplot a částečných tlaků vodní páry v návrhových okrajových podmínkách:

rozhraní:	i	1-2	2-3	e
theta [C]:	7.7	7.4	-2.2	-3.0
p [Pa]:	1000	999	971	475
p,sat [Pa]:	1053	1030	507	475

Poznámka: theta je teplota na rozhraní vrstev, p je předpokládaný částečný tlak vodní páry na rozhraní vrstev a p,sat je částečný tlak nasycené vodní páry na rozhraní vrstev.

Při venkovní návrhové teplotě dochází v konstrukci ke kondenzaci vodní páry.

Kond.zóna číslo	Hranice kondenzační zóny		Kondenzující množství vodní páry [kg/(m2s)]
	levá	pravá	
1	0.1179	0.2450	1.473E-0008

Roční bilance zkondenzované a vypařené vodní páry:

Množství zkondenzované vodní páry za rok $M_{c,a}$: **0.1018 kg/(m2.rok)**

Množství vypařitelné vodní páry za rok $M_{ev,a}$: **0.3279 kg/(m2.rok)**

Ke kondenzaci dochází při venkovní teplotě nižší než 10.0 C.

Poznámka: Vypočtená celoroční bilance má pouze informativní charakter, protože výchozí venkovní teplota nebyla zadána v rozmezí od -10 do -21 C. Uvedený výsledek byl vypočten za předpokladu, že se konstrukce nachází v teplotní oblasti -15 C.

Bilance zkondenzované a vypařené vodní páry podle EN ISO 13788:

Roční cyklus č. 1

V konstrukci dochází během modelového roku ke kondenzaci.

Kondenzační zóna č. 1

Měsíc	Hranice kond.zóny v m od interiéru		Dif.tok do/ze zóny v kg/m2 za měsíc		Kondenz./vypař. v kg/m2 za měsíc Mc/Mev	Akumul. vlhkost v kg/m2 za měsíc Ma
	levá	pravá	g,in	g,out		
11	0.2450	0.2450	0.0046	0.0001	0.0045	0.0045
12	0.2450	0.2450	0.0134	0.0001	0.0133	0.0177
1	0.2450	0.2450	0.0161	0.0001	0.0160	0.0343
2	0.2450	0.2450	0.0219	0.0001	0.0217	0.0560
3	0.2450	0.2450	0.0269	0.0001	0.0268	0.0828
4	0.2396	0.2450	0.0259	0.0001	0.0258	0.1086
5	0.0000	0.2450	0.0104	0.0001	0.0103	0.1188
6	0.0000	0.2450	0.3399	0.0001	0.3398	0.4586
7	0.0000	0.2450	0.3293	0.0001	0.3293	0.7879
8	0.0030	0.2450	-0.2237	0.0001	-0.2238	0.5641
9	0.2450	0.2450	0.0013	0.0001	0.0012	0.0004
10	0.2450	0.2450	-0.0003	0.0001	-0.0004	0.0000

Max. množství zkondenzované vodní páry za rok $M_{c,a}$: **0.7879 kg/m2**

Množství vypařitelné vodní páry za rok $M_{ev,a}$: **0.7879 kg/m2**

z toho se odpaří do exteriéru: 0.0001 kg/m2

..... a do interiéru: 0.2240 kg/m2

Na konci modelového roku je zóna stále vlhká (tj. $M_{c,a} > M_{ev,a}$).

Poznámka: Hodnocení difúze vodní páry bylo provedeno pro předpoklad 1D šíření vodní páry převažující skladbou konstrukce. Pro konstrukce s výraznými systematickými tepelnými mosty je výsledek výpočtu jen orientační. Přesnější výsledky lze získat s pomocí 2D analýzy.

Rozmezí relativních vlhkostí v jednotlivých materiálech (pro poslední roční cyklus):

Číslo	Název	Trvání příslušné relativní vlhkosti v materiálu ve dnech za rok				
		pod 60%	60-70%	70-80%	80-90%	nad 90%
1	Omítka vnitřní	---	---	---	181	184
2	Železobeton	---	---	---	---	365
3	Hydroizolace	---	---	---	---	365

Poznámka: S pomocí této tabulky lze zjednodušeně odhadnout, jaké je riziko dosažení nepřipustné hmotnostní vlhkosti materiálu či riziko jeho koroze.

Konkrétně pro dřevo předepisuje ČSN 730540-2/Z1 maximální přípustnou hmotnostní vlhkost 18 %. Ze sorpční křivky pro daný typ dřeva lze odvodit, při jaké relativní vlhkosti vzduchu dosahuje dřevo této kritické hmotnostní vlhkosti. Obvykle jde o cca 80 %.

Pokud je v tabulce výše pro dřevo uveden dlouhodobější výskyt relativní vlhkosti nad 80 %, lze předpokládat, že požadavek ČSN 730540-2 na maximální hmotnostní vlhkost dřeva nebude splněn.

PRÍLOHA Č. 2 - VÝPOČET ENERGETICKÉ NÁROČNOSTI BUDOVY

VÝPOČET ENERGETICKÉ NÁROČNOSTI BUDOV A PRŮMĚRNÉHO SOUČINITELE PROSTUPU TEPLA podle vyhlášky č. 78/2013 Sb. a ČSN 730540-2

a podle EN ISO 13790, EN ISO 13789 a EN ISO 13370

Energie 2017

Název úlohy: **Na Vrcholu - stávající stav**
Zpracovatel: STOPTERM s.r.o.
Zakázka: PENB - Na Vrcholu 2474 - 2476
Datum: XI/2017

ZADANÉ OKRAJOVÉ PODMÍNKY:

Počet zón v budově: 1
Typ výpočtu potřeby energie: měsíční (pro jednotlivé měsíce v roce)

Okrajové podmínky výpočtu:

Název období	Počet dnů	Teplota exteriéru	Celková energie globálního slunečního záření [MJ/m ²]				
			Sever	Jih	Východ	Západ	Horizont
leden	31	-1,3 C	29,5	123,1	50,8	50,8	74,9
únor	28	-0,1 C	48,2	184,0	91,8	91,8	133,2
březen	31	3,7 C	91,1	267,8	168,8	168,8	259,9
duben	30	8,1 C	129,6	308,5	267,1	267,1	409,7
květen	31	13,3 C	176,8	313,2	313,2	313,2	535,7
červen	30	16,1 C	186,5	272,2	324,0	324,0	526,3
červenec	31	18,0 C	184,7	281,2	302,8	302,8	519,5
srpen	31	17,9 C	152,6	345,6	289,4	289,4	490,3
září	30	13,5 C	103,7	280,1	191,9	191,9	313,6
říjen	31	8,3 C	67,0	267,8	139,3	139,3	203,4
listopad	30	3,2 C	33,8	163,4	64,8	64,8	90,7
prosinec	31	0,5 C	21,6	104,4	40,3	40,3	53,6

Název období	Počet dnů	Teplota exteriéru	Celková energie globálního slunečního záření [MJ/m ²]			
			SV	SZ	JV	JZ
leden	31	-1,3 C	29,5	29,5	96,5	96,5
únor	28	-0,1 C	53,3	53,3	147,6	147,6
březen	31	3,7 C	107,3	107,3	232,9	232,9
duben	30	8,1 C	181,4	181,4	311,0	311,0
květen	31	13,3 C	235,8	235,8	332,3	332,3
červen	30	16,1 C	254,2	254,2	316,1	316,1
červenec	31	18,0 C	238,3	238,3	308,2	308,2
srpen	31	17,9 C	203,4	203,4	340,2	340,2
září	30	13,5 C	127,1	127,1	248,8	248,8
říjen	31	8,3 C	77,8	77,8	217,1	217,1
listopad	30	3,2 C	33,8	33,8	121,7	121,7
prosinec	31	0,5 C	21,6	21,6	83,2	83,2

PARAMETRY JEDNOTLIVÝCH ZÓN V BUDOVĚ :

PARAMETRY ZÓNY Č. 1 :

Základní popis zóny

Název zóny:	Byty + společné prostory
Typ zóny pro určení Uem,N:	jiná než nová obytná budova
Typ zóny pro refer. budovu:	jiná budova než RD a BD
Typ hodnocení:	prodej budovy nebo její části
Obsazenost zóny:	36,5 m ² /osobu
Uvažovaný počet osob v zóně:	78,6 (informativní údaj, ve výpočtu se nepoužije)
Objem z vnějších rozměrů:	9094,2 m ³
Podlah. plocha (celková vnitřní):	2870,7 m ²
Celk. energet. vztažná plocha:	3116,4 m ²
Účinná vnitřní tepelná kapacita:	260,0 kJ/(m ² .K)
Vnitřní teplota (zima/léto):	19,4 C / 20,0 C
Zóna je vytápěna/chlazená:	ano / ne
Typ vytápění:	nepřerušované
Regulace otopné soustavy:	ano
Průměrné vnitřní zisky:	5439 W
..... odvozeny pro	<ul style="list-style-type: none"> · produkci tepla: 1,7+2,5 W/m² (osoby+spotřebiče) · časový podíl produkce: 59+20 % (osoby+spotřebiče) · zohlednění spotřebičů: jen zisky · požadovanou osvětlenost: 88,0 lx · dodanou energii na osvětlení: 3,9 kWh/(m².a) (vztaženo na podlah. plochu z celk. vnitřních rozměrů) · prům. účinnost osvětlení: 12 % · trvalá přídavná tepelná ztráta: 0,0 W
Potřeba tepla na přípravu TV:	180793,4 MJ/rok
..... odvozeno pro	<ul style="list-style-type: none"> · roční potřebu teplé vody: 1081,3 m³ · teplotní rozdíl pro ohřev: (50,0 - 10,0) C
Zpětně získané teplo mimo VZT:	0,0 MJ/rok

Zdroje tepla na vytápění v zóně

Teplovzdušné vytápění:	ne
<u>Zdroj tepla č. 1 a na něj napojená otopná soustava:</u>	
Název zdroje tepla:	CZT (prům. roční podíl 100,0 %)
Typ zdroje tepla:	obecný zdroj tepla (např. kotel)
Účinnost výroby tepla:	100,0 %
Účinnost sdílení/distribuce:	88,0 % / 83,0 %
Příkon čerpadel vytápění:	0,0 W (max. příkon)
Příkon regulace/emise tepla:	0,0 / 0,0 W

Ventilátory systémů nuceného větrání, vytápění a chlazení vzduchem

Průměrný měrný příkon ventilátoru:	875,0 Ws/m ³
Váhový činitel regulace:	1,0

Zdroje tepla na přípravu teplé vody v zóně

<u>Název zdroje tepla č. 1:</u>	CZT (prům. roční podíl 100,0 %)
Typ zdroje přípravy TV:	obecný zdroj tepla (např. kotel)
Účinnost zdroje přípravy TV:	100,0 %
Účinnost zpětného získávání tepla:	0,0 %
Délka rozvodů TV:	445,4 m
Měrná tep. ztráta rozvodů TV:	154,8 Wh/(m.d)
Příkon čerpadel distribuce TV:	0,0 W
Příkon regulace:	0,0 W

Měrný tepelný tok větráním zóny č. 1 :

Objem vzduchu v zóně:	7275,36 m ³
Podíl vzduchu z objemu zóny:	80,0 %
Typ větrání zóny:	nucené (mechanický větrací systém)
Objem.tok přiváděného vzduchu:	0,0 m ³ /h
Objem.tok odváděného vzduchu:	10500,0 m ³ /h
Násobnost výměny při dP=50Pa:	0,01 1/h
Součinitel větrné expozice e:	0,07
Součinitel větrné expozice f:	0,0
Účinnost zpětného získávání tepla:	0,0 %
Podíl času s nuceným větráním:	1,0 %
Výměna bez nuceného větrání:	0,27 1/h
Měrný tepelný tok větráním Hv:	678,083 W/K

Měrný tepelný tok prostupem mezi zónou č. 1 a exteriérem :

Název konstrukce	Plocha [m ²]	U [W/m ² K]	b [-]	H,T [W/K]	U,N,20 [W/m ² K]
Průčelí + EPS 80 mm	987,0	0,379	1,00	374,073	0,300
Průčelí + EPS 180 mm	165,0	0,199	1,00	32,835	0,300
Štíty + EPS 180 mm	335,4	0,199	1,00	66,745	0,300
Boční lodžiové panely + EPS 80	70,1	0,380	1,00	26,638	0,300
Střecha	611,1	1,152	0,91	640,628	0,240
Vnitřní stěny do TP	131,7	1,753	0,49	113,126	0,600
Vnitřní dveře	14,2	2,000	0,49	13,916	3,500
Okna SZ 210 x 150	9,45 (2,1x1,5 x 3)	2,400	1,00	22,680	1,500
Okna SZ 210 x 150	85,05 (2,1x1,5 x 27)	1,400	1,00	119,070	1,500
Okna SZ 150 x 150	6,75 (1,5x1,5 x 3)	2,400	1,00	16,200	1,500
Okna SZ 150 x 150	60,75 (1,5x1,5 x 27)	1,400	1,00	85,050	1,500
Okna SZ 180 x 240	51,84 (1,8x2,4 x 12)	1,400	1,00	72,576	3,500
Vstupní dveře SZ 180 x 210	11,34 (1,8x2,1 x 3)	1,700	1,00	19,278	3,500
Okna JV 210 x 150	12,6 (2,1x1,5 x 4)	2,400	1,00	30,240	1,500
Okna JV 210 x 150	151,2 (2,1x1,5 x 48)	1,400	1,00	211,680	1,500
Okna JV 210 x 65	4,1 (2,1x0,65 x 3)	1,400	1,00	5,733	3,500
Okna lodžie JV 135 x 150	2,03 (1,35x1,5 x 1)	2,400	1,00	4,860	1,500
Okna lodžie JV 135 x 150	38,48 (1,35x1,5 x 19)	1,400	1,00	53,865	1,500
Lodžiové dveře JV 75 x 220	1,65 (0,75x2,2 x 1)	2,400	1,00	3,960	1,700
Lodžiové dveře JV 75 x 220	31,35 (0,75x2,2 x 19)	1,400	1,00	43,890	1,700
Vstupní dveře JV 180 x 210	11,34 (1,8x2,1 x 3)	1,700	1,00	19,278	3,500

Vysvětlivky: U je součinitel prostupu tepla konstrukce; b je činitel teplotní redukce; H,T je měrný tok prostupem tepla a U,N,20 je požadovaná hodnota součinitele prostupu tepla podle ČSN 730540-2 pro T_{im}=20 C.

Vliv tepelných vazeb je ve výpočtu zahrnut přibližně součinem (A * DeltaU,tbm).

Průměrný vliv tepelných vazeb DeltaU,tbm: 0,05 W/m²K

Měrný tok prostupem do exteriéru rovinnými konstrukcemi Hd,c: 1976,321 W/K

..... a příslušnými tepelnými vazbami Hd,tb: 139,621 W/K

Měrný tepelný tok prostupem zeminou u zóny č. 1 :**1. konstrukce ve styku se zeminou**

Název konstrukce:	Strop TP
Plocha kce ve styku se zeminou či sklepem:	550,2 m ²
Součinitel prostupu tepla této konstrukce:	1,103 W/m ² K
Činitel teplotní redukce:	0,49
Požadovaná hodnota souč. prostupu U,N,20:	0,6 W/m ² K
Ustálený měrný tok zeminou Hg:	297,367 W/K

2. konstrukce ve styku se zemínou

Název konstrukce:	Schodišťová stěna v TP pod terénem
Plocha kce ve styku se zemínou či sklepem:	15,4 m ²
Součinitel prostupu tepla této konstrukce:	3,346 W/m ² K
Činitel teplotní redukce:	0,66
Požadovaná hodnota souč. prostupu U,N,20:	0,85 W/m ² K
Ustálený měrný tok zemínou Hg:	34,009 W/K

3. konstrukce ve styku se zemínou

Název konstrukce:	Podlaha na terénu
Plocha kce ve styku se zemínou či sklepem:	60,9 m ²
Součinitel prostupu tepla této konstrukce:	4,061 W/m ² K
Činitel teplotní redukce:	0,43
Požadovaná hodnota souč. prostupu U,N,20:	0,85 W/m ² K
Ustálený měrný tok zemínou Hg:	106,345 W/K
<u>Celkový ustálený měrný tok zemínou Hg:</u>	<u>437,721 W/K</u>
..... a příslušnými tep. vazbami Hg,tb:	31,325 W/K
Kolísání celk. ekv. měsíčních měrných toků Hg,m:	od 437,721 do 437,721 W/K

Solární zisky stavebními konstrukcemi zóny č. 1 :

Zeměpisná šířka lokality: 50,0 st. sev. šířky

Název výplně otvoru	Orientace	Markýza		Levá stěna		Pravá stěna		Celk. F,fin
		Úhel	F,ov	Úhel	F,finL	Úhel	F,finR	
Okna SZ 210 x 150	SZ	----	1,000	----	-----	----	-----	1,000
Okna SZ 210 x 150	SZ	----	1,000	----	-----	----	-----	1,000
Okna SZ 150 x 150	SZ	----	1,000	----	-----	----	-----	1,000
Okna SZ 150 x 150	SZ	----	1,000	----	-----	----	-----	1,000
Okna SZ 180 x 240	SZ	----	1,000	----	-----	----	-----	1,000
Vstupní dveře SZ 180 x 210	SZ	----	0,660	----	-----	----	-----	1,000
Okna JV 210 x 150	JV	----	1,000	----	-----	----	-----	1,000
Okna JV 210 x 150	JV	----	1,000	----	-----	----	-----	1,000
Okna JV 210 x 65	JV	----	1,000	----	-----	----	-----	1,000
Okna lodžie JV 135 x 150	JV	----	0,770	----	-----	----	-----	0,850
Okna lodžie JV 135 x 150	JV	----	0,770	----	-----	----	-----	0,850
Lodžiové dveře JV 75 x 220	JV	----	0,770	----	-----	----	-----	0,730
Lodžiové dveře JV 75 x 220	JV	----	0,770	----	-----	----	-----	0,730
Vstupní dveře JV 180 x 210	JV	----	0,770	----	-----	----	-----	1,000

Název výplně otvoru	Orientace	Okolí / Horiz.		Celkový činitel Fsh	Způsob stanovení celk. činitele stínění
		Úhel	F,hor		
Okna SZ 210 x 150	SZ	----	1,000	1,000	přímé zadání uživatelem
Okna SZ 210 x 150	SZ	----	1,000	1,000	přímé zadání uživatelem
Okna SZ 150 x 150	SZ	----	1,000	1,000	přímé zadání uživatelem
Okna SZ 150 x 150	SZ	----	1,000	1,000	přímé zadání uživatelem
Okna SZ 180 x 240	SZ	----	1,000	1,000	přímé zadání uživatelem
Vstupní dveře SZ 180 x 210	SZ	----	1,000	0,660	přímé zadání uživatelem
Okna JV 210 x 150	JV	----	1,000	1,000	přímé zadání uživatelem
Okna JV 210 x 150	JV	----	1,000	1,000	přímé zadání uživatelem
Okna JV 210 x 65	JV	----	1,000	1,000	přímé zadání uživatelem
Okna lodžie JV 135 x 150	JV	----	1,000	0,655	přímé zadání uživatelem
Okna lodžie JV 135 x 150	JV	----	1,000	0,655	přímé zadání uživatelem
Lodžiové dveře JV 75 x 220	JV	----	1,000	0,562	přímé zadání uživatelem
Lodžiové dveře JV 75 x 220	JV	----	1,000	0,562	přímé zadání uživatelem
Vstupní dveře JV 180 x 210	JV	----	1,000	0,770	přímé zadání uživatelem

Vysvětlivky: F,ov je korekční činitel stínění markýzou, F,finL je korekční činitel stínění levou boční stěnou/žebrem (při pohledu zevnitř), F,finR je korekční činitel stínění pravou boční stěnou, F,fin je souhrnný korekční činitel stínění bočními stěnami, F,hor je korekční činitel stínění horizontem (okolím budovy) a úhel je příslušný stínící úhel.

Název konstrukce	Plocha [m ²]	g/alfa [-]	Fg/Ff [-]	Fc,h/Fc,c [-]	Fsh [-]	Orientace
Okna SZ 210 x 150	9,45	0,75	0,7/0,3	0,80/0,45*	1,0	SZ (90°)
Okna SZ 210 x 150	85,05	0,67	0,7/0,3	0,80/0,45*	1,0	SZ (90°)
Okna SZ 150 x 150	6,75	0,75	0,7/0,3	0,80/0,45*	1,0	SZ (90°)
Okna SZ 150 x 150	60,75	0,67	0,7/0,3	0,80/0,45*	1,0	SZ (90°)

*čas. podíl 6,1% (vyt.) a 21,2% (chlaz.)

*čas. podíl 6,1% (vyt.) a 21,2% (chlaz.)

*čas. podíl 6,1% (vyt.) a 21,2% (chlaz.)

*čas. podíl 6,1% (vyt.) a 21,2% (chlaz.)

Okna SZ 180 x 240	51,84	0,67	0,7/0,3	1,00/1,00	1,0	SZ (90°)	*čas. podíl 6,1% (vyt.) a 21,2% (chlaz.)
Vstupní dveře SZ 180 x 210	11,34	0,2	0,2/0,8	1,00/1,00	0,66	SZ (90°)	
Okna JV 210 x 150	12,6	0,75	0,7/0,3	0,80/0,45*	1,0	JV (90°)	
Okna JV 210 x 150	151,2	0,67	0,7/0,3	0,80/0,45*	1,0	JV (90°)	*čas. podíl 56,9% (vyt.) a 56,9% (chlaz.)
Okna JV 210 x 65	4,1	0,67	0,7/0,3	0,80/0,45*	1,0	JV (90°)	*čas. podíl 56,9% (vyt.) a 56,9% (chlaz.)
Okna lodžie JV 135 x 150	2,03	0,75	0,7/0,3	0,80/0,45*	0,655	JV (90°)	*čas. podíl 56,9% (vyt.) a 56,9% (chlaz.)
Okna lodžie JV 135 x 150	38,48	0,67	0,7/0,3	0,80/0,45*	0,655	JV (90°)	*čas. podíl 56,9% (vyt.) a 56,9% (chlaz.)
Lodžiové dveře JV 75 x 220	1,65	0,75	0,7/0,3	0,80/0,45*	0,562	JV (90°)	*čas. podíl 56,9% (vyt.) a 56,9% (chlaz.)
Lodžiové dveře JV 75 x 220	31,35	0,67	0,7/0,3	0,80/0,45*	0,562	JV (90°)	*čas. podíl 56,9% (vyt.) a 56,9% (chlaz.)
Vstupní dveře JV 180 x 210	11,34	0,2	0,2/0,8	1,00/1,00*	0,77	JV (90°)	*čas. podíl 56,9% (vyt.) a 56,9% (chlaz.)

Vysvětlivky: g je propustnost slunečního záření zasklení v průsvitných konstrukcích; alfa je pohltivost slunečního záření vnějšího povrchu neprůsvitných konstrukcí; Fgl je korekční číselník zasklení (podíl plochy zasklení k celkové ploše okna); Ff je korekční číselník rámu (podíl plochy rámu k celkové ploše okna); Fc,h je korekční číselník clonění pohyblivými clonami pro režim vytápění; Fc,c je korekční číselník clonění pro režim chlazení a Fsh je korekční číselník stínění nepohyblivými částmi budovy a okolní zástavbou.

Celkový solární zisk konstrukcemi Qs (MJ):

Měsíc:	1	2	3	4	5	6
Zisk (vytápění):	10451,2	16725,6	28491,0	41495,0	48135,9	48494,9
Měsíc:	7	8	9	10	11	12
Zisk (vytápění):	46418,9	45840,6	31565,1	24547,1	12872,4	8663,7

PARAMETRY NEVYTÁPĚNÉHO PROSTORU Č. 1 :

Základní popis prostoru

Název nevytápěného prostoru:	TP
Měrná dod. energie na osvětlení:	1,0 kWh/(m ² .rok)
Celk. půdorysná plocha nevyt. prostoru:	550,2 m ²
Dodaná elektřina na osvětlení:	1980,7 MJ/rok

PŘEHLEDNÉ VÝSLEDKY VÝPOČTU PRO JEDNOTLIVÉ ZÓNY :

VÝSLEDKY VÝPOČTU PRO ZÓNU Č. 1 :

Název zóny:	Byty + společné prostory
Vnitřní teplota (zima/léto):	19,4 C / 20,0 C
Zóna je vytápěna/chlazená:	ano / ne
Regulace otopné soustavy:	ano
Měrný tepelný tok větráním Hv:	678,083 W/K
Měrný tok prostupem do exteriéru Hd a celkový měrný tok prostupem tep. vazbami H,tb:	2147,267 W/K
Ustálený měrný tok zeminou Hg:	437,721 W/K
Měrný tok prostupem nevytápěnými prostory Hu,t:	---
Měrný tok větráním nevytápěnými prostory Hu,v:	---
Měrný tok Trombeho stěnami H,tw:	---
Měrný tok větráními stěnami H,vw:	---
Měrný tok prvky s transparentní izolací H,ti:	---
Přídavný měrný tok podlahovým vytápěním dHt:	---
Výsledný měrný tok H:	3263,071 W/K

Potřeba tepla na vytápění po měsících

Měsíc	Q,H,ht[GJ]	Q,int[GJ]	Q,tec[GJ]	Q,sol[GJ]	Q,gn [GJ]	Eta,H [-]	fH [%]	Q,H,nd[GJ]
1	180,914	14,569	---	10,451	25,020	1,000	100,0	155,895
2	153,933	13,159	---	16,726	29,885	1,000	100,0	124,053
3	137,215	14,569	---	28,491	43,060	0,998	100,0	94,224
4	95,574	14,099	---	41,495	55,594	0,975	100,0	41,391
5	53,313	14,569	---	48,136	62,705	0,765	51,4	5,365
6	27,911	14,099	---	48,495	62,594	0,446	0,0	---
7	12,236	14,569	---	46,419	60,988	0,201	0,0	---
8	13,110	14,569	---	45,841	60,409	0,217	0,0	---
9	49,901	14,099	---	31,565	45,664	0,874	57,5	9,971
10	97,012	14,569	---	24,547	39,116	0,995	100,0	58,097
11	137,018	14,099	---	12,872	26,971	1,000	100,0	110,051
12	165,182	14,569	---	8,664	23,233	1,000	100,0	141,951

Vysvětlivky: Q,H,ht je potřeba tepla na pokrytí tepelné ztráty; Q,int jsou vnitřní tepelné zisky; Q,tec jsou tepelné zisky způsobené provozem ventilátorů a ztrátami z rozvodů teplé vody a akumulčních nádrží; Q,sol jsou solární tepelné zisky; Q,gn jsou celkové tepelné zisky; Eta,H je stupeň využitelnosti tepelných zisků; fH je část měsíce, v níž musí být zóna s regulovaným vytápěním vytápěna, a Q,H,nd je potřeba tepla na vytápění.

Potřeba tepla na vytápění za rok Q,H,nd: 740,998 GJ

Roční energetická bilance výplní otvorů

Název výplně otvoru	Orientace	QI [GJ]	Qs,ini [GJ]	Qs [GJ]	Qs/QI	U,eq,min	U,eq,max
Okna SZ 210 x 150	SZ	7,808	6,896	4,394	0,56	-3,8	2,2
Okna SZ 210 x 150	SZ	40,990	55,444	35,329	0,86	-4,1	1,2
Okna SZ 150 x 150	SZ	5,577	4,926	3,139	0,56	-3,8	2,2
Okna SZ 150 x 150	SZ	29,279	39,603	25,235	0,86	-4,1	1,2
Okna SZ 180 x 240	SZ	24,984	34,212	21,800	0,87	-4,2	1,2
Vstupní dveře SZ 180 x 210	SZ	6,636	0,421	0,268	0,04	1,4	1,7
Okna JV 210 x 150	JV	10,410	14,539	10,282	0,99	-5,3	1,7
Okna JV 210 x 150	JV	72,871	155,853	110,224	1,51	-5,5	0,8
Okna JV 210 x 65	JV	1,974	4,221	2,985	1,51	-5,5	0,8
Okna lodžie JV 135 x 150	JV	1,673	1,529	1,082	0,65	-2,6	1,9
Okna lodžie JV 135 x 150	JV	18,543	25,957	18,357	0,99	-3,1	1,0
Lodžiové dveře JV 75 x 220	JV	1,363	1,070	0,757	0,56	-1,9	2,0
Lodžiové dveře JV 75 x 220	JV	15,109	18,164	12,846	0,85	-2,5	1,1
Vstupní dveře JV 180 x 210	JV	6,636	0,866	0,613	0,09	1,2	1,7

Vysvětlivky: QI je potřeba tepla na pokrytí tepelné ztráty prostupem za rok; Qs,ini jsou celkové solární zisky za rok; Qs jsou využitelné solární zisky za rok; Qs/QI je poměr ukazující, kolikrát jsou využitelné solární zisky vyšší než ztráty prostupem, U,eq,min je nejnižší ekvivalentní součinitel prostupu tepla okna (rozdíl QI-Qs vydělený plochou okna a počtem denostupňů) během roku a U,eq,max je nejvyšší ekvivalentní součinitel prostupu tepla okna během roku.

Potřebná produkce tepla či chladu zdroji tepla a chladu po měsících

Měsíc	Potřeba v distrib. systému vytápění Q,H,dis[GJ]					Ostatní potřeby v distrib. systémech		
	Zdroj 1	Zdroj 2	Zdroj 3	Kolektory	Celkem	Q,C,dis[GJ]	Q,W,dis[GJ]	Q,RH,dis[GJ]
1	213,438	---	---	---	213,438	---	22,761	---
2	169,843	---	---	---	169,843	---	22,016	---
3	129,003	---	---	---	129,003	---	22,761	---
4	56,669	---	---	---	56,669	---	22,512	---
5	7,345	---	---	---	7,345	---	22,761	---
6	---	---	---	---	---	---	22,512	---
7	---	---	---	---	---	---	22,761	---
8	---	---	---	---	---	---	22,761	---
9	13,651	---	---	---	13,651	---	22,512	---
10	79,542	---	---	---	79,542	---	22,761	---
11	150,672	---	---	---	150,672	---	22,512	---
12	194,346	---	---	---	194,346	---	22,761	---

Vysvětlivky: Q,H,dis je vypočtená potřeba tepla v distribučním systému vytápění (součet potřeby tepla na vytápění a tepelných ztrát během distribuce a sdílení); Q,C,dis je vypočtená potřeba chladu v distribučním systému chlazení (součet potřeby chladu a jeho ztrát během distribuce a sdílení), Q,RH,dis je vypočtená potřeba energie v distrib. systému úpravy vlhkosti vzduchu a Q,W,dis je vypočtená potřeba tepla v distrib. systému přípravy teplé vody (součet potřeby tepla na přípravu teplé vody a ztrát během distribuce a sdílení).

Energie dodaná do zóny po měsících

Měsíc	Q,f,H[GJ]	Q,f,C[GJ]	Q,f,RH[GJ]	Q,f,F[GJ]	Q,f,W[GJ]	Q,f,L[GJ]	Q,f,A[GJ]	Q,fuel[GJ]
1	213,438	---	---	0,068	22,761	3,423	---	239,690
2	169,843	---	---	0,062	22,016	3,092	---	195,013
3	129,003	---	---	0,068	22,761	3,423	---	155,255
4	56,669	---	---	0,066	22,512	3,313	---	82,561
5	7,345	---	---	0,068	22,761	3,423	---	33,597
6	---	---	---	0,066	22,512	3,313	---	25,891
7	---	---	---	0,068	22,761	3,423	---	26,252
8	---	---	---	0,068	22,761	3,423	---	26,252
9	13,651	---	---	0,066	22,512	3,313	---	39,542
10	79,542	---	---	0,068	22,761	3,423	---	105,794
11	150,672	---	---	0,066	22,512	3,313	---	176,563
12	194,346	---	---	0,068	22,761	3,423	---	220,599

Vysvětlivky: Q,f,H je vypočtená spotřeba energie na vytápění; Q,f,C je vypočtená spotřeba energie na chlazení; Q,f,RH je vypočtená spotřeba energie na úpravu vlhkosti vzduchu; Q,f,F je vypočtená spotřeba energie na nucené větrání; Q,f,W je vypočtená spotřeba energie na přípravu teplé vody; Q,f,L je vypočtená spotřeba energie na osvětlení (popř. i na spotřebiče); Q,f,A je pomocná energie (čerpadla, regulace atd.) a Q,fuel je celková dodaná energie. Všechny hodnoty zohledňují vlivy účinností technických systémů.

Celková roční dodaná energie Q,fuel: 1327,010 GJ

Průměrný součinitel prostupu tepla zóny

Měrný tepelný tok prostupem obálkou zóny Ht: 2585,0 W/K
Plocha obalových konstrukcí zóny: 3418,9 m²

Výchozí hodnota požadavku na průměrný součinitel prostupu tepla podle čl. 5.3.4 v ČSN 730540-2 (2011) Uem,N,20: 0,53 W/m²K

Průměrný součinitel prostupu tepla zóny U,em: 0,76 W/m²K

VÝSLEDKY VÝPOČTU PRO NEVYTÁPĚNÝ PROSTOR Č. 1 :

Název prostoru: TP

Energie dodaná do prostoru po měsících

Měsíc	Q,f,H[GJ]	Q,f,C[GJ]	Q,f,RH[GJ]	Q,f,F[GJ]	Q,f,W[GJ]	Q,f,L[GJ]	Q,f,A[GJ]	Q,fuel[GJ]
1	---	---	---	---	---	0,168	---	0,168
2	---	---	---	---	---	0,152	---	0,152
3	---	---	---	---	---	0,168	---	0,168
4	---	---	---	---	---	0,163	---	0,163
5	---	---	---	---	---	0,168	---	0,168
6	---	---	---	---	---	0,163	---	0,163
7	---	---	---	---	---	0,168	---	0,168
8	---	---	---	---	---	0,168	---	0,168
9	---	---	---	---	---	0,163	---	0,163
10	---	---	---	---	---	0,168	---	0,168
11	---	---	---	---	---	0,163	---	0,163
12	---	---	---	---	---	0,168	---	0,168

Vysvětlivky: Q,f,H je vypočtená spotřeba energie na vytápění; Q,f,C je vypočtená spotřeba energie na chlazení; Q,f,RH je vypočtená spotřeba energie na úpravu vlhkosti vzduchu; Q,f,F je vypočtená spotřeba energie na nucené větrání; Q,f,W je vypočtená spotřeba energie na přípravu teplé vody; Q,f,L je vypočtená spotřeba energie na osvětlení (popř. i na spotřebiče); Q,f,A je pomocná energie (čerpadla, regulace atd.) a Q,fuel je celková dodaná energie. Všechny hodnoty zohledňují vlivy účinností technických systémů.

Celková roční dodaná energie Q,fuel: 1,981 GJ

PŘEHLEDNÉ VÝSLEDKY VÝPOČTU PRO CELOU BUDOVU :

Faktor tvaru budovy A/V: 0,38 m²/m³

Rozložení měrných tepelných toků

Zóna	Položka	Plocha [m ²]	Měrný tok [W/K]	Procento [%]
1	Celkový měrný tok H:	---	3263,071	100,00 %
z toho:	Měrný tok větráním Hv:	---	678,083	20,78 %
	Měrný (ustálený) tok zeminou Hg:	---	437,721	13,41 %
	Měrný tok přes nevytápěné prostory Hu:	---	---	0,00 %
	Měrný tok tepelnými vazbami H,tb:	---	170,946	5,24 %
	Měrný tok do ext. rovinnými kcemí Hd,c:	---	1976,321	60,57 %
rozložení měrných toků po konstrukcích:				
	Střecha:	611,1	640,628	19,63 %
	Vnitřní dveře:	14,2	13,916	0,43 %
	Okna plastová:	335,5	469,665	14,39 %
	Vnitřní stěny do TP:	131,7	113,126	3,47 %
	Strop TP:	550,2	297,367	9,11 %
	Schodišťová stěna v TP pod terénem:	15,4	34,009	1,04 %
	Vstupní dveře:	22,7	38,556	1,18 %
	Okna dřevěná:	30,8	73,980	2,27 %
	Okna schodiště:	55,9	78,309	2,40 %
	Lodžiové dveře dřevěné:	1,7	3,960	0,12 %
	Lodžiové dveře plastové:	31,4	43,890	1,35 %
	Průčelí + EPS 80 mm:	987,0	374,073	11,46 %
	Boční lodžiové panely + EPS 80 mm:	70,1	26,638	0,82 %
	Podlaha na terénu:	60,9	106,345	3,26 %
	Průčelí + EPS 180 mm:	165,0	32,835	1,01 %
	Štíty + EPS 180 mm:	335,4	66,745	2,05 %

Měrný tok budovou a parametry podle starších předpisů

Součet celkových měrných tepelných toků jednotlivými zónami Hc:	3263,071 W/K
Objem budovy stanovený z vnějších rozměrů:	9094,2 m ³
Tepelná charakteristika budovy podle ČSN 730540 (1994):	0,36 W/m ³ K
Spotřeba tepla na vytápění podle STN 730540, Zmena 5 (1997):	26,4 kWh/(m ³ .a)

Poznámka: Orientační tepelnou ztrátu budovy lze získat vynásobením součtu měrných toků jednotlivých zón Hc působícím teplotním rozdílem mezi interiérem a exteriérem.

Průměrný součinitel prostupu tepla budovy

Měrný tepelný tok prostupem obálkou budovy Ht:	2585,0 W/K
Plocha obalových konstrukcí budovy:	3418,9 m ²

Výchozí hodnota požadavku na průměrný součinitel prostupu tepla podle čl. 5.3.4 v ČSN 730540-2 (2011) Uem,N,20: 0,53 W/m²K

Průměrný součinitel prostupu tepla budovy U_{em}: 0,76 W/m²K

Celková a měrná potřeba tepla na vytápění

Celková roční potřeba tepla na vytápění budovy:	740,998 GJ	205,833 MWh
Objem budovy stanovený z vnějších rozměrů:	9094,2 m ³	
Celková energeticky vztažná podlah. plocha budovy:	3116,4 m ²	
Měrná potřeba tepla na vytápění budovy (na 1 m ³):	22,6 kWh/(m ³ .a)	

Měrná potřeba tepla na vytápění budovy: 66 kWh/(m².a)

Hodnota byla stanovena pro počet denostupňů D = 3796.

Poznámka: Měrná potřeba tepla je stanovena bez vlivu účinností systémů výroby, distribuce a emise tepla.

Celková energie dodaná do budovy

Měsíc	Q,f,H[GJ]	Q,f,C[GJ]	Q,f,RH[GJ]	Q,f,F[GJ]	Q,f,W[GJ]	Q,f,L[GJ]	Q,f,A[GJ]	Q,fuel[GJ]
1	213,438	---	---	0,068	22,761	3,591	---	239,858
2	169,843	---	---	0,062	22,016	3,244	---	195,165
3	129,003	---	---	0,068	22,761	3,591	---	155,423
4	56,669	---	---	0,066	22,512	3,476	---	82,723
5	7,345	---	---	0,068	22,761	3,591	---	33,766
6	---	---	---	0,066	22,512	3,476	---	26,054
7	---	---	---	0,068	22,761	3,591	---	26,420
8	---	---	---	0,068	22,761	3,591	---	26,420
9	13,651	---	---	0,066	22,512	3,476	---	39,705
10	79,542	---	---	0,068	22,761	3,591	---	105,962
11	150,672	---	---	0,066	22,512	3,476	---	176,726
12	194,346	---	---	0,068	22,761	3,591	---	220,767

Vysvětlivky: Q,f,H je vypočtená spotřeba energie na vytápění; Q,f,C je vypočtená spotřeba energie na chlazení; Q,f,RH je vypočtená spotřeba energie na úpravu vlhkosti vzduchu; Q,f,F je vypočtená spotřeba energie na nucené větrání; Q,f,W je vypočtená spotřeba energie na přípravu teplé vody; Q,f,L je vypočtená spotřeba energie na osvětlení (popř. i na spotřebiče); Q,f,A je pomocná energie (čerpadla, regulace atd.) a Q,fuel je celková dodaná energie. Všechny hodnoty zohledňují vlivy účinností technických systémů v budově.

Dodané energie:

Vyp.spotřeba energie na vytápění za rok Q,fuel,H:	1014,510 GJ	281,808 MWh	90 kWh/m2
Pomocná energie na vytápění Q,aux,H:	---	---	---
Dodaná energie na vytápění za rok EP,H:	1014,510 GJ	281,808 MWh	90 kWh/m2
Vyp.spotřeba energie na chlazení za rok Q,fuel,C:	---	---	---
Pomocná energie na chlazení Q,aux,C:	---	---	---
Dodaná energie na chlazení za rok EP,C:	---	---	---
Vyp.spotřeba energie na úpravu vlhkosti Q,fuel,RH:	---	---	---
Pomocná energie na úpravu vlhkosti Q,aux,RH:	---	---	---
Dodaná energie na úpravu vlhkosti EP,RH:	---	---	---
Vyp.spotřeba energie na nucené větrání Q,fuel,F:	0,805 GJ	0,224 MWh	0 kWh/m2
Pomocná energie na nucené větrání Q,aux,F:	---	---	---
Dodaná energie na nuc.větrání za rok EP,F:	0,805 GJ	0,224 MWh	0 kWh/m2
Vyp.spotřeba energie na přípravu TV Q,fuel,W:	271,391 GJ	75,386 MWh	24 kWh/m2
Pomocná energie na přípravu teplé vody Q,aux,W:	---	---	---
Dodaná energie na přípravu TV za rok EP,W:	271,391 GJ	75,386 MWh	24 kWh/m2
Vyp.spotřeba energie na osvětlení a spotř. Q,fuel,L:	42,285 GJ	11,746 MWh	4 kWh/m2
Dodaná energie na osvětlení za rok EP,L:	42,285 GJ	11,746 MWh	4 kWh/m2
Celková roční dodaná energie Q,fuel=EP:	1328,990 GJ	369,164 MWh	118 kWh/m2

Měrná dodaná energie budovy**Celková roční dodaná energie: 369,164 MWh**Objem budovy stanovený z vnějších rozměrů: 9094,2 m³Celková energeticky vztázná podlah. plocha budovy: 3116,4 m²Měrná dodaná energie EP,V: 40,6 kWh/(m³.a)**Měrná dodaná energie budovy EP,A: 118 kWh/(m².a)**

Poznámka: Měrná dodaná energie zahrnuje veškerou dodanou energii včetně vlivů účinností tech. systémů.

Rozdělení dodané energie podle energonositelů, primární energie a emise CO₂

Energo- nositel	Faktory transformace			Vytápění				Teplá voda			
	f,pN	f,pC	f,CO ₂	Q,f	Q,pN	Q,pC	CO ₂	Q,f	Q,pN	Q,pC	CO ₂
soustava ZTE využívající méně elektřina ze sítě	1,0	1,1	0,0000	281,8	281,8	310,0	---	75,4	75,4	82,9	---
	3,0	3,2	1,0120	---	---	---	---	---	---	---	---
SOUČET				281,8	281,8	310,0	---	75,4	75,4	82,9	---

Energo- nositel	Faktory transformace			Osvětlení				Pom.energie			
	f,pN	f,pC	f,CO ₂	Q,f	Q,pN	Q,pC	CO ₂	Q,f	Q,pN	Q,pC	CO ₂
soustava ZTE využívající méně elektřina ze sítě	1,0	1,1	0,0000	---	---	---	---	---	---	---	---
	3,0	3,2	1,0120	11,2	33,6	35,8	11,3	---	---	---	---
elektřina (nevytáp. prostory)	3,0	3,2	1,0120	0,6	1,7	1,8	0,6	---	---	---	---
SOUČET				11,7	35,2	37,6	11,9	---	---	---	---

Energo- nositel	Faktory transformace			Nuc.větrání				Chlazení			
	f,pN	f,pC	f,CO ₂	Q,f	Q,pN	Q,pC	CO ₂	Q,f	Q,pN	Q,pC	CO ₂
soustava ZTE využívající méně elektřina ze sítě	1,0	1,1	0,0000	---	---	---	---	---	---	---	---
	3,0	3,2	1,0120	0,2	0,7	0,7	0,2	---	---	---	---
elektřina (nevytáp. prostory)	3,0	3,2	1,0120	---	---	---	---	---	---	---	---
SOUČET				0,2	0,7	0,7	0,2	---	---	---	---

Energo- nositel	Faktory transformace			Úprava RH				Export elektřiny		
	f,pN	f,pC	f,CO ₂	Q,f	Q,pN	Q,pC	CO ₂	Q,el	Q,pN	Q,pC
soustava ZTE využívající méně elektřina ze sítě	1,0	1,1	0,0000	---	---	---	---	---	---	---
	3,0	3,2	1,0120	---	---	---	---	---	---	---
SOUČET				---	---	---	---	---	---	---

Vysvětlivky: f,pN je faktor neobnovitelné primární energie v kWh/kWh; f,pC je faktor celkové primární energie v kWh/kWh; f,CO₂ je součinitel emisí CO₂ v kg/kWh; Q,f je vypočtená spotřeba energie dodávaná na daný účel příslušným energonositelem v MWh/rok; Q,el je produkce elektřiny v MWh/rok; Q,pN je neobnovitelná primární energie a Q,pC je celková primární energie použitá na daný účel příslušným energonositelem v MWh/rok a CO₂ jsou s tím spojené emise CO₂ v t/rok.

Součty pro jednotlivé energonositele:	Q,f [MWh/a]	Q,pN [MWh/a]	Q,pC [MWh/a]	CO ₂ [t/a]
soustava ZTE využívající méně než 50% ob elektřina ze sítě	357,195	357,195	392,914	---
elektřina (nevytáp. prostory)	11,419	34,258	36,542	11,556
SOUČET	369,164	393,103	431,216	12,113

Vysvětlivky: Q,f je energie dodaná do budovy příslušným energonositelem v MWh/rok; Q,pN je neobnovitelná primární energie a Q,pC je celková primární energie použitá příslušným energonositelem v MWh/rok a CO₂ jsou s tím spojené celkové emise CO₂ v t/rok.

Měrná primární energie a emise CO2 budovy

Emise CO2 za rok:	12,113 t
Celková primární energie za rok:	431,216 MWh 1 552,379 GJ
Neobnovitelná primární energie za rok:	393,103 MWh 1 415,171 GJ
Objem budovy stanovený z vnějších rozměrů:	9 094,2 m3
Celková energeticky vztažná podlah. plocha budovy:	3 116,4 m2
Měrné emise CO2 za rok (na 1 m3):	1,3 kg/(m3.a)
Měrná celková primární energie E,pC,V:	47,4 kWh/(m3.a)
Měrná neobnovitelná primární energie E,pN,V:	43,2 kWh/(m3.a)
Měrné emise CO2 za rok (na 1 m2):	4 kg/(m2.a)
Měrná celková primární energie E,pC,A:	138 kWh/(m2.a)
Měrná neobnovitelná primární energie E,pN,A:	126 kWh/(m2.a)

VYHODNOCENÍ VÝSLEDKŮ POSOUZENÍ PODLE KRITÉRIÍ VYHLÁŠKY MPO ČR č. 78/2013 Sb.

Název úlohy: Na Vrcholu - stávající stav

Rekapitulace vstupních dat:

Celková roční dodaná energie:	369,164 MWh
Neobnovitelná primární energie:	393,103 MWh
Celková energeticky vztažná plocha:	3116,4 m ²
Druh budovy:	jiná než RD a BD
Typ hodnocení:	prodej budovy nebo její části

Podrobný výpis vstupních dat popisujících okrajové podmínky a obalové konstrukce je uveden v protokolu o výpočtu programu Energie.

Požadavek na průměrný součinitel prostupu tepla (§6)

Vyhláška MPO ČR č. 78/2013 Sb. nestanovuje pro daný typ hodnocení žádné požadavky na průměrný součinitel prostupu tepla.

Referenční hodnota:

pro zařídění do klasif. třídy se použije 0,42 W/m²K

Výsledky výpočtu:

průměrný součinitel prostupu tepla U_{em}: 0,76 W/m²K

Klasifikační třída: **E (nehospodárná)**

Požadavek na celkovou dodanou energii (§6)

Vyhláška MPO ČR č. 78/2013 Sb. nestanovuje pro daný typ hodnocení žádné požadavky na celkovou dodanou energii.

Referenční hodnota:

pro zařídění do klasif. třídy se použije 103 kWh/(m².a)

Výsledky výpočtu:

měrná dodaná energie EP,A: 118 kWh/(m².a)

Klasifikační třída: **D (méně úsporná)**

Požadavek na neobnovitelnou primární energii (§6)

Vyhláška MPO ČR č. 78/2013 Sb. nestanovuje pro daný typ hodnocení žádné požadavky na neobnovitelnou primární energii.

Referenční hodnota:

pro zařídění do klasif. třídy se použije 120 kWh/(m².a)

Výsledky výpočtu:

měrná neob. prim. energie E_{pN,A}: 126 kWh/(m².a)

Klasifikační třída: **D (méně úsporná)**

Informativní přehled klasifikačních tříd pro dílčí dodané energie:

Vytápění:	D (méně úsporná)
Nucené větrání:	B (velmi úsporná)
Příprava teplé vody:	C (úsporná)
Osvětlení:	C (úsporná)

Výpočet výkazu výměr - stávající stav

Na Vrcholu 2474 - 2476, Praha 3

Severozápadní fasáda - vytápěná část

01. Dřevěné okno (2,10 x 1,50)

Plocha A : 3,150 m²
Počet : 3 ks
Celková plocha : 9,5 m²

02. Plastové okno (2,10 x 1,50)

Plocha A : 3,150 m²
Počet : 27 ks
Celková plocha : 85,1 m²

03. Dřevěné okno (1,50 x 1,50)

Plocha A : 2,250 m²
Počet : 3 ks
Celková plocha : 6,8 m²

04. Plastové okno (1,50 x 1,50)

Plocha A : 2,250 m²
Počet : 27 ks
Celková plocha : 60,8 m²

05. Plastové okno (1,80 x 2,40)

Plocha A : 4,320 m²
Počet : 12 ks
Celková plocha : 51,8 m²

06. Dřevěné vstupní dveře (1,80 x 2,10)

Plocha A : 3,780 m²
Počet : 3 ks
Celková plocha : 11,3 m²

07. Průčelí + EPS 180 mm

5 x 7,80 x 2,85 + 7,80 x 0,36 - 31,5 Celková plocha : 82,5 m²

08. Průčelí + EPS 80 mm

5 x 46,88 x 2,85 + 46,88 x 0,36 + 1,40 x 3,80 x 3 - 63,0 - 67,5 - 51,8 - 11,3
Celková plocha : 507,3 m²

Severovýchodní fasáda - vytápěná část

01. Štíty + EPS 180 mm

5 x 11,48 x 2,85 + 11,48 x 0,36 Celková plocha : 167,7 m²

Jihovýchodní fasáda - vytápěná část

- 01. Dřevěné okno** (2,10 x 1,50)
Plocha A : 3,150 m²
Počet : 4 ks
Celková plocha : 12,6 m²
- 02. Plastové okno** (2,10 x 1,50)
Plocha A : 3,150 m²
Počet : 48 ks
Celková plocha : 151,2 m²
- 03. Plastové okno** (2,10 x 0,65)
Plocha A : 1,365 m²
Počet : 3 ks
Celková plocha : 4,1 m²
- 04. Dřevěné lodžiové okno** (1,35 x 1,50)
Plocha A : 2,025 m²
Počet : 1 ks
Celková plocha : 2,0 m²
- 05. Plastové lodžiové okno** (1,35 x 1,50)
Plocha A : 2,025 m²
Počet : 19 ks
Celková plocha : 38,5 m²
- 06. Dřevěné lodžiové dveře** (0,75 x 2,20)
Plocha A : 1,650 m²
Počet : 1 ks
Celková plocha : 1,7 m²
- 07. Plastové lodžiové dveře** (0,75 x 2,20)
Plocha A : 1,650 m²
Počet : 19 ks
Celková plocha : 31,3 m²
- 08. Dřevěné vstupní dveře** (1,80 x 2,10)
Plocha A : 3,780 m²
Počet : 3 ks
Celková plocha : 11,3 m²
- 09. Průčelí + EPS 180 mm**
5 x 7,80 x 2,85 + 7,80 x 0,36 - 31,5 Celková plocha : 82,5 m²
- 10. Průčelí + EPS 80 mm**
5 x 46,88 x 2,85 + 46,88 x 0,36 + 1,40 x 3,80 x 3 - 132,3 - 4,1 - 40,5 - 33,0 - 11,3
Celková plocha : 479,7 m²
- 11. Boční lodžiové panely + EPS 80 mm**
20 x 1,20 x 2,85 + 4,80 x 0,36 Celková plocha : 70,1 m²

Jihozápadní fasáda - vytápěná část

01. Štíty + EPS 180 mm

$$5 \times 11,48 \times 2,85 + 11,48 \times 0,36$$

$$\text{Celková plocha : } 167,7 \text{ m}^2$$

Schodišťové stěny v TP pod terémem

$$3,80 \times 1,35 \times 3$$

$$\text{Celková plocha : } 15,4 \text{ m}^2$$

Podlaha na terénu

$$3,80 \times 5,34 \times 3$$

$$\text{Celková plocha : } 60,9 \text{ m}^2$$

Strop TP

$$54,68 \times 11,44 + 7,60 \times 0,10 \times 2 - 2 \times 1,20 \times 6,66 - 60,9$$

$$\text{Celková plocha : } 550,2 \text{ m}^2$$

Střecha

$$54,68 \times 11,44 + 7,60 \times 0,10 \times 2 - 2 \times 1,20 \times 6,66$$

$$\text{Celková plocha : } 611,1 \text{ m}^2$$

Dveře do TP

$$9 \times 0,80 \times 1,97$$

$$\text{Celková plocha : } 14,2 \text{ m}^2$$

Vnitřní stěny do TP

$$(3,80 \times 3 + 5,34 \times 6) \times 2,75 + 2 \times 4,40 \times 3 - 14,2$$

$$\text{Celková plocha : } 131,7 \text{ m}^2$$

Energeticky vztažná plocha

$$A = 60,9 + 611,1 \times 5$$

$$\underline{\underline{A = 3\,116,4 \text{ m}^2}}$$

Vytápěný objem budovy

$$V = 60,9 \times 2,75 + 3\,055,0 \times 2,85 + 611,1 \times 0,36$$

$$\underline{\underline{V = 9\,094,2 \text{ m}^3}}$$

Plocha vytápěného prostoru (bez obvodových stěn)

$$A = 3\,116,4 - 0,32 \times 468,8 - 0,43 \times 193,6 - 0,20 \times 43,4 - 0,37 \times 24,0 - 0,24 \times 11,4 + 7,9$$

$$\underline{\underline{A = 2\,870,7 \text{ m}^2}}$$

Plocha společných prostor

$$A = 68,9 + 60,6 \times 6$$

$$\underline{\underline{A = 434,3 \text{ m}^2}}$$

Plocha bytů

$$A = 2\,870,7 - 434,3$$

$$\underline{\underline{A = 2\,436,4 \text{ m}^2}}$$

Protokol k průkazu energetické náročnosti budovy

Účel zpracování průkazu

Nová budova	Budova užívaná orgánem veřejné moci
Prodej budovy nebo její části	Pronájem budovy nebo její části
Větší změna dokončené budovy	Budova s téměř nulovou spotřebou energie
Jiný účel zpracování:	

Základní informace o hodnocené budově

Identifikační údaje budovy	
Adresa budovy (místo, ulice, popisné číslo, PSČ)	
Katastrální území:	
Parcelní číslo:	
Datum uvedení budovy do provozu (nebo předpokládané datum uvedení do provozu):	
Vlastník nebo stavebník:	
Adresa:	
IČ:	
Tel./e-mail:	

Typ budovy		
Rodinný dům	Bytový dům	Budova pro ubytování a stravování
Administrativní budova	Budova pro zdravotnictví	Budova pro vzdělávání
Budova pro sport	Budova pro obchodní účely	Budova pro kulturu
Jiné druhy budovy:		

Geometrické charakteristiky budovy		
Parametr	jednotky	hodnota
Objem budovy V (objem částí budovy s upravovaným vnitřním prostředím vymezený vnějšími povrchy konstrukcí obálky budovy)	[m ³]	9094,2
Celková plocha obálky budovy A (součet vnějších ploch konstrukcí ohraničujících objem budovy V)	[m ²]	3418,9
Objemový faktor tvaru budovy A/V	[m ² /m ³]	0,38
Celková energeticky vztažná plocha budovy A _c	[m ²]	3116,4

Druhy energie (energonositele) užívané v budově	
Hnědé uhlí	Černé uhlí
Topný olej	Propan-butan/LPG
Kusové dřevo, dřevní štěpka	Dřevěné peletky
Zemní plyn	Elektřina
Soustava zásobování tepelnou energií (dálkové teplo): <i>podíl OZE:</i> <i>do 50 % včetně,</i> <i>nad 50 do 80 %,</i> <i>nad 80 %,</i>	
Energie okolního prostředí (např. sluneční energie): <i>účel:</i> <i>na vytápění,</i> <i>pro přípravu teplé vody,</i> <i>na výrobu elektrické energie,</i>	
Jiná paliva nebo jiný typ zásobování:	

Druhy energie dodávané mimo budovu		
Elektřina	Teplo	Žádné

Informace o stavebních prvcích a konstrukcích a technických systémech**A) stavební prvky a konstrukce****a.1) požadavky na součinitel prostupu tepla**

Konstrukce obálky budovy	Plocha A_j	Součinitel prostupu tepla			Činitel tepl. redukce b_j	Měrná ztráta prostupem tepla $H_{T,j}$
		Vypočtená hodnota U_j	Referenční hodnota $U_{N,rc,j}$	Splněno		
	[m ²]	[W/(m ² .K)]	[W/(m ² .K)]	[ano/ne]	[-]	[W/K]
	611,10	1,152			0,91	640,6
	14,20	2,000			0,49	13,9
	335,48	1,400			1,00	469,7
	131,70	1,753			0,49	113,1
	550,20	1,103			0,49	297,4
	15,40	3,346			0,66	34,0
	22,68	1,700			1,00	38,6
	30,83	2,400			1,00	74,0
	55,94	1,400			1,00	78,3
	1,65	2,400			1,00	4,0
	31,35	1,400			1,00	43,9
	987,00	0,379			1,00	374,1
	70,10	0,380			1,00	26,6
	60,90	4,061			0,43	106,3
	165,00	0,199			1,00	32,8
	335,40	0,199			1,00	66,7
						170,9
Celkem	3 418,9	x	x	x	x	2 585,0

Poznámka: Hodnocení splnění požadavku je vyžadováno jen u větší změny dokončené budovy a při jiné, než větší změně dokončené budovy v případě plnění požadavku na energetickou náročnost budovy podle § 6 odst. 2 písm. c).

a.2) požadavky na průměrný součinitel prostupu tepla

Zóna	Převažující návrhová vnitřní teplota	Objem zóny	Referenční hodnota průměrného součinitele prostupu tepla zóny	Součin
	$\Theta_{im,j}$ [°C]	V_j [m ³]	$U_{em,R,j}$ [W/(m ² .K)]	$V_j \cdot U_{em,R,j}$ [W.m/K]
Byty + společné prostory	19,4 (pro $U_{em,R,j}$: 20,0)	9 094,2	0,53	4 819,93
Celkem	x	9 094,2	x	4 819,93

Budova	Průměrný součinitel prostupu tepla budovy		
	Vypočtená hodnota	Referenční hodnota	Splněno
	U_{em} ($U_{em} = H_T/A$) [W/(m ² K)]	$U_{em,R}$ ($U_{em,R} = \Sigma(V_j \cdot U_{em,R,j})/V$) [W/(m ² K)]	
	0,76	0,53	ne

Poznámka: Hodnocení splnění požadavku je vyžadováno u nové budovy, budovy s téměř nulovou spotřebou energie a u větší změny dokončené budovy v případě plnění požadavku na energetickou náročnost budovy podle § 6 odst. 2 písm. a) a písm.b).

B) technické systémy

b.1.a) vytápění

Hodnocená budova/zóna	Typ zdroje	Energonositel	Pokrytí dílčí potřeby energie na vytápění	Jmenovitý tepelný výkon	Účinnost výroby energie zdrojem tepla ²⁾		Účinnost distribuce energie na vytápění	Účinnost sdílení energie na vytápění
					$\eta_{H,gen}$	COP		
	[-]	[-]	[%]	[kW]	[%]	[-]	[%]	[%]
Referenční budova	x ¹⁾	x	x	x	80	--	85	80
Hodnocená budova/zóna:								
Byty + společné prostory		soustava ZTE využívající méně než 50% obnovitelných zdrojů			100		83	88

Poznámka: ¹⁾ symbol x znamená, že není nastaven požadavek na referenční hodnotu
²⁾ v případě soustavy zásobování tepelnou energií se nevyplňuje

b.1.b) požadavky na účinnost technického systému k vytápění

Hodnocená budova/zóna	Typ zdroje	Účinnost výroby energie zdrojem tepla	Účinnost výroby energie referenčního zdroje tepla	Požadavek splněn
		$\eta_{H,gen}$ nebo $COP_{H,gen}$	$\eta_{H,gen,rq}$ nebo $COP_{H,gen}$	
	[-]	[%]	[%]	[ano/ne]

Poznámka: Hodnocení splnění požadavku je vyžadováno jen u větší změny dokončené budovy a při jiné, než větší změně dokončené budovy v případě plnění požadavku na energetickou náročnost budovy podle § 6 odst. 2 písm. c).

B) technické systémy

b.2.a) chlazení

Hodnocená budova/zóna	Typ systému chlazení	Energonositel	Pokrytí dílčí potřeby energie na chlazení	Jmenovitý chladicí výkon	Chladicí faktor zdroje chladu $EER_{C,gen}$	Účinnost distribuce energie na chlazení $\eta_{C,dis}$	Účinnost sdílení energie na chlazení $\eta_{C,em}$
	[-]	[-]	[%]	[kW]	[-]	[%]	[%]
Referenční budova	x	x	x	x			
Hodnocená budova/zóna:							

b.2.b) požadavky na účinnost technického systému k chlazení

Hodnocená budova/zóna	Typ systému chlazení	Chladicí faktor zdroje chladu $EER_{C,gen}$	Chladicí faktor referenčního zdroje chladu $EER_{C,gen}$	Požadavek splněn
	[-]	[-]	[-]	[ano/ne]

Poznámka: Hodnocení splnění požadavku je vyžadováno jen u větší změny dokončené budovy a při jiné, než větší změně dokončené budovy v případě plnění požadavku na energetickou náročnost budovy podle § 6 odst. 2 písm. c).

B) technické systémy**b.3) větrání**

Hodnocená budova/zóna	Typ vět- racího systému	Energo- nositel	Tepelný výkon	Chladí- cí výkon	Pokrytí dílčí potřeby energie na větrání	Jmen. elektr. příkon systému větrání	Jmen. objem. průtok větracího vzduchu	Měrný příkon venti- látoru nuce- ného větrání SFP_{ahu}
	[-]	[-]	[kW]	[kW]	[%]	[kW]	[m ³ /hod]	[W.s/m ³]
Referenční budova	x	x	x	x	x	x	x	1750
Hodnocená budova/zóna:								
Byty + společné prostory		elektřina						875

B) technické systémy

b.5.a) příprava teplé vody (TV)

Hodnocená budova/zóna	Systém přípravy TV v budově	Ergo-nositel	Pokrytí dílčí potřeby energie na přípravu teplé vody	Jmen. příkon pro ohřev TV	Objem zásobníku TV	Účinnost zdroje tepla pro přípravu teplé vody ¹⁾		Měrná tepelná ztráta zásobníku teplé vody $Q_{W,st}$	Měrná tepelná ztráta rozvodu teplé vody $Q_{W,dis}$
						$\eta_{W,gen}$	COP		
	[-]	[-]	[%]	[kW]	[litry]	[%]	[-]	[Wh/l.d]	[Wh/m.d]
Referenční budova	x	x	x	x	x	85	--		150,0
Hodnocená budova/zóna:									
		soustava ZTE využívající méně než 50% obnovitelných zdrojů				-- (zdroj mimo budovu)			154,8

Poznámka: ¹⁾ v případě soustavy zásobování tepelnou energií se nevyplňuje

b.5.b) požadavky na účinnost technického systému k přípravě teplé vody

Hodnocená budova/zóna	Typ systému k přípravě teplé vody	Účinnost zdroje tepla pro přípravu teplé vody $\eta_{W,gen}$ nebo $COP_{W,gen}$	Účinnost referenčního zdroje tepla pro přípravu teplé vody $\eta_{W,gen,rq}$ nebo $COP_{W,gen}$	Požadavek splněn
	[-]	[%]	[%]	[ano/ne]

Poznámka: Hodnocení splnění požadavku je vyžadováno jen u větší změny dokončené budovy a při jiné, než větší změně dokončené budovy v případě plnění požadavku na energetickou náročnost budovy podle § 6 odst. 2 písm. c).

B) technické systémy**b.6) osvětlení**

Hodnocená budova/zóna	Typ osvětlovací soustavy	Pokrytí dílčí potřeby energie na osvětlení	Celkový elektrický příkon osvětlení budovy	Průměrný měrný příkon pro osvětlení vztážený k osvětlenosti zóny $P_{L,lx}$
	[-]	[%]	[kW]	[W/(m ² .lx)]
Referenční budova	x	x	x	0,10
Hodnocená budova/zóna:				
Byty + společné prostory				0,10

b) dílčí dodané energie

ř.			Vytápění		Chlazení		Větrání		Úprava vlhkosti vzduchu		Příprava teplé vody		Osvětlení	
			Ref. budova	Hod. budova	Ref. budova	Hod. budova	Ref. budova	Hod. budova	Ref. budova	Hod. budova	Ref. budova	Hod. budova	Ref. budova	Hod. budova
(1)	Potřeba energie	[MWh/rok]	150,944	205,833			x	x			50,220	50,220	x	x
(2)	Vypočtená spotřeba energie	[MWh/rok]	277,470	281,808			0,447	0,224			87,772	75,386	11,746	11,746
(3)	Pomocná energie	[MWh/rok]												
(4)	Dílčí dodaná energie (ř.4)=(ř.2)+(ř.3)	[MWh/rok]	277,470	281,808			0,447	0,224			87,772	75,386	11,746	11,746
(5)	Měrná dílčí dodaná energie na celkovou energeticky vztahnou plochu (ř.4) / m ²	[kWh/(m ² .rok)]	89	90			0	0			28	24	4	4

c) výroba energie umístěná v budově, na budově nebo na pomocných objektech

Typ výroby	Využitelnost vyrobené energie	Vyrobená energie	Faktor celkové primární energie	Faktor neobnov. primární energie	Celková primární energie	Neobnov. primární energie
jednotky		[MWh/rok]	[-]	[-]	[MWh/rok]	[MWh/rok]
Kogenerační jednotka EP _{CHP} - teplo	Budova					
	Dodávka mimo budovu					
Kogenerační jednotka EP _{CHP} - elektřina	Budova					
	Dodávka mimo budovu					
Fotovoltaické panely EP _{PV} - elektřina	Budova					
	Dodávka mimo budovu					
Solární termické systémy Q _{H,sc,sys} - teplo	Budova					
	Dodávka mimo budovu					
Jiné	Budova					
	Dodávka mimo budovu					

d) rozdělení dílčích dodaných energií, celkové primární energie a neobnovitelné primární energie podle energonositelů

Ergonositel	Dílčí vypočtená spotřeba energie / Pomocná energie	Faktor celkové primární energie	Faktor neobnovitelné primární energie	Celková primární energie	Neobnovitelná primární energie
	[MWh/rok]	[-]	[-]	[MWh/rok]	[MWh/rok]
soustava ZTE využívající méně než 50% obnovitelných zdrojů	357,195	1,1	1,0	392,914	357,195
elektřina ze sítě	11,419	3,2	3,0	36,542	34,258
elektřina (nevytáp. prostory)	0,550	3,2	3,0	1,761	1,651
Celkem	369,164	x	x	431,216	393,103

e) požadavek na celkovou dodanou energii

(6)	Referenční budova	[MWh/rok]	377,435	Splněno (ano/ne)	ano
(7)	Hodnocená budova		369,164		
(8)	Referenční budova	[kWh/m ² .rok]	121		
(9)	Hodnocená budova		118		

f) požadavek na neobnovitelnou primární energii

(10)	Referenční budova	[MWh/rok]	425,195	Splněno (ano/ne)	ano
(11)	Hodnocená budova		393,103		
(12)	Referenční budova (ř.10 / m ²)	[kWh/m ² .rok]	136		
(13)	Hodnocená budova (ř.11 / m ²)		126		

g) primární energie hodnocené budovy

(14)	Celková primární energie	[MWh/rok]	431,216
(15)	Obnovitelná primární energie (ř.14 - ř.11)	[MWh/rok]	38,113
(16)	Využití obnovitelných zdrojů energie z hlediska primární energie (ř.15 / ř.14 x 100)	[%]	8,8

h) hodnoty pro vytvoření hranic klasifikačních tříd

Horní hranici třídy C odpovídají	Celková dodaná energie	[MWh/rok]	320,138	
	Neobnovitelná primární energie	[MWh/rok]	375,318	
	Průměrný součinitel prostupu tepla budovy	[W/m ² .K]	0,42	
	Dílní dodané energie:	vytápění	[MWh/rok]	220,173
		chlazení	[MWh/rok]	
		větrání	[MWh/rok]	0,447
		úprava vlhkosti vzduchu	[MWh/rok]	
	příprava teplé vody	[MWh/rok]	87,772	
	osvětlení	[MWh/rok]	11,746	
Tabulka h) obsahuje hodnoty, které se použijí pro vytvoření hranic klasifikačních tříd podle přílohy č. 2.				

Analýza technické, ekonomické a ekologické proveditelnosti alternativních systémů dodávek energie u nových budov a u větší změny dokončených budov

Alternativní systémy	Posouzení proveditelnosti			
	Místní systémy dodávky energie využívající energii z OZE	Kombinovaná výroba elektřiny a tepla	Soustava zásobování tepelnou energii	Tepelné čerpadlo
Technická proveditelnost				
Ekonomická proveditelnost				
Ekologická proveditelnost				
Doporučení k realizaci a zdůvodnění				
Datum vypracování analýzy				
Zpracovatel analýzy				
Energetický posudek	Povinnost vypracovat energetický posudek			
	Energetický posudek je součástí analýzy			
	Datum vypracování energetického posudku			
	Zpracovatel energetického posudku			

Stanovení doporučených opatření pro snížení energetické náročnosti budovy

Popis opatření	Předpokládaný průměrný součinitel prostupu tepla	Předpokládaná dodaná energie	Předpokládaná neobnovitelná primární energie	Předpokládaná úspora celkové dodané energie	Předpokládaná úspora neobnovitelné primární energie
	[W/(m ² .K)]	[MWh/rok]	[MWh/rok]	[MWh/rok]	[MWh/rok]
<i>Stavební prvky a konstrukce budovy:</i>					
	0,58	x	x		
<i>Technické systémy budovy:</i>					
vytápění:	x	192,169	192,168	89,640	
chlazení:	x				
větrání:	x	0,224	0,671	0,000	
úprava vlhkosti vzduchu:	x				
příprava teplé vody:	x	75,386	75,386	0,000	
osvětlení:	x	11,746	35,238	0,000	
<i>Obsluha a provoz systémů budovy:</i>					
	x				
<i>Ostatní - uveďte jaké:</i>					
	x				
Celkově	x	279,525	303,463		

Opatření	Posouzení vhodnosti doporučených opatření			
	Stavební prvky a konstrukce budovy	Technické systémy budovy	Obsluha a provoz systémů budovy	Ostatní - uvést jaké:
Technická vhodnost				
Funkční vhodnost				
Ekonomická vhodnost				
Doporučení k realizaci a zdůvodnění				
Datum vypracování doporučených opatření				
Zpracovatel navržených doporučených opatření				
Energetický posudek	Energetický posudek je součástí posouzení navržených doporučených opatření			
	Datum vypracování energetického posudku			
	Zpracovatel energetického posudku			

Závěrečné hodnocení energetického specialisty

Nová budova nebo budova s téměř nulovou spotřebou energie	
• Splňuje požadavek podle § 6 odst. 1	
• Třída energetické náročnosti budovy pro celkovou dodanou energii	
Větší změna dokončené budovy nebo jiná změna dokončené budovy	
• Splňuje požadavek podle § 6 odst. 2 písm. a)	
• Splňuje požadavek podle § 6 odst. 2 písm. b)	
• Splňuje požadavek podle § 6 odst. 2 písm. c)	
• Plnění požadavků na energetickou náročnost budovy se nevyžaduje	
• Třída energetické náročnosti budovy pro celkovou dodanou energii	
Budova užívaná orgánem veřejné moci	
• Třída energetické náročnosti budovy pro celkovou dodanou energii	
Prodej nebo pronájem budovy nebo její části	
• Třída energetické náročnosti budovy pro celkovou dodanou energii	D
Jiný účel zpracování průkazu	
• Třída energetické náročnosti budovy pro celkovou dodanou energii	

Identifikační údaje energetického specialisty, který zpracoval průkaz

Jméno a příjmení	
Číslo oprávnění MPO	
Podpis energetického specialisty	

Datum vypracování průkazu

Datum vypracování průkazu	
---------------------------	--

Zdroj informací	http://www.mpo-efekt.cz/cz/ekis/i-ekis/
-----------------	---

Poznámky

--

PRŮKAZ ENERGETICKÉ NÁROČNOSTI BUDOVY

vydaný podle zákona č. 406/2000 Sb., o hospodaření energií, a vyhlášky č. 78/2013 Sb., o energetické náročnosti budov
evid. č.: 123594.0

Ulice, číslo:

PSČ, místo:

Typ budovy:

Plocha obálky budovy: 3418,9 m²

Objemový faktor tvaru A/V: 0,38 m²/m³

Energeticky vztažná plocha: 3116,4 m²



ENERGETICKÁ NÁROČNOST BUDOVY

Celková dodaná energie
(Energie na vstupu do budovy)

Neobnovitelná primární energie
(Vliv provozu budovy na životní prostředí)

Měrné hodnoty kWh/(m²·rok)

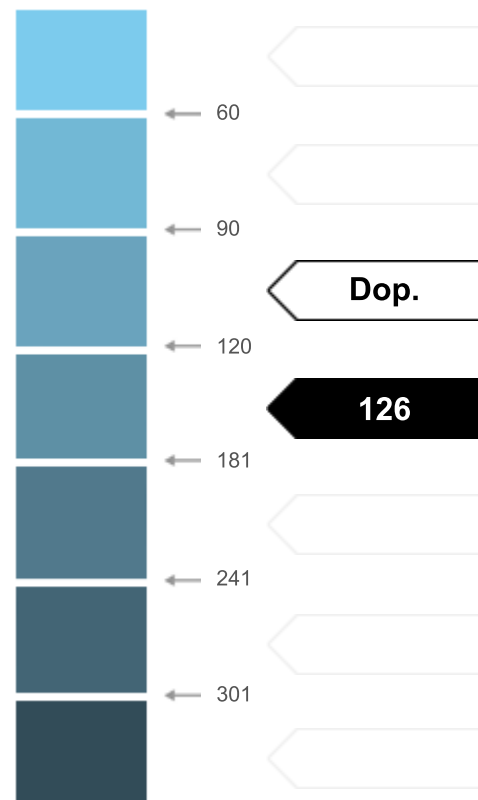

Hodnoty pro celou budovu
MWh/rok

369,164

393,103

DOPORUČENÁ OPATŘENÍ

Opatření pro	Stanovena
Vnější stěny:	
Okna a dveře:	
Střechu:	
Podlahu:	
Vytápění:	
Chlazení/klimatizaci:	
Větrání:	
Přípravu teplé vody:	
Osvětlení:	
Jiné:	

Popis opatření je v protokolu průkazu a vyhodnocení jejich dopadu na enegetickou náročnost je znázorněno šipkou

Doporučení

PODÍL ENERGOŠETELŮ NA DODANÉ ENERGII

Hodnoty pro celou budovu
MWh/rok



Elektrina ze sítě: 12
Dálkové teplo: 357,2

UKAZATELE ENERGETICKÉ NÁROČNOSTI BUDOVY

	Obálka budovy	Vytápění	Chlazení	Větrání	Úprava vlhkosti	Teplá voda	Osvětlení
	U_{em} W/(m ² ·K)	Dílčí dodané energie			Měrné hodnoty	kWh/(m ² ·rok)	
Mimořádně úsporná	A						
	B			0 / Dop.			
	C	Dop.				24 / Dop.	4 / Dop.
	D	Dop.	90				
	E	0,76					
	F						
Mimořádně neohospodárná	G						
Hodnoty pro celou budovu MWh/rok		281,81		0,22		75,39	11,75

Zpracovatel:

Kontakt:

Osvědčení č.:

Vyhotoveno dne:

Podpis: